

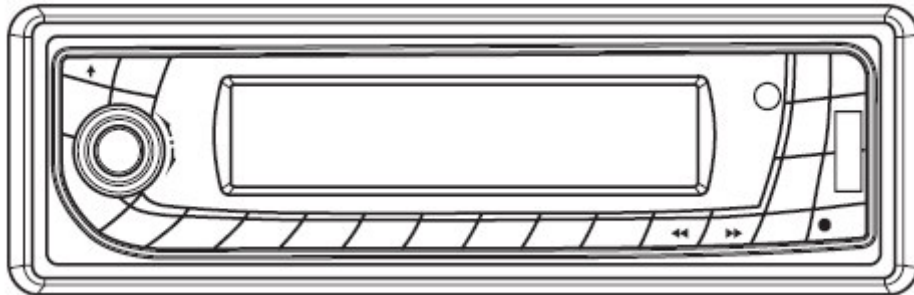

CA-MP400USB

Manual del Usuario
Sistema de Audio para Automóvil



- o PLL Radio Sintetizador Estéreo
- o Reproductor de Disco Compacto Digital
- o Almacenaje Automático de Memoria
- o Panel Desmontable Plegable
- o Ecuación Preprogramable
- o Función a Prueba de Choques Electrónico (ESP)
- o Interfase USB
- o Control Remoto

CONTENIDO

Instalación.....	3
Retire los tornillos antes de la instalación.....	3
Montaje para el estruendo (DIN) frontal (Método A).....	3
Instalación de la unidad.....	3
Remoción de la unidad.....	4
Montaje para el estruendo (DIN) posterior (Método B).....	5
Usando el panel frontal desprendible	6
Conexión de los cables	7
Para un sistema 4x25W o 4x40W	7
Operación	8
Localización de teclas.....	8
Encendido y apagado de la unidad.....	9
Para soltar la cara del panel	9
Ajuste del sonido	9
Tono alto	9
Exhibición.....	9
Ecualización.....	9
Visualización (5).....	9
Sensor remoto.....	9
Función ESP.....	9
Función reset/fijar nuevamente	9
Operación del radio	10
Cambiando al modo radio	10
Seleccionando la banda de frecuencia.....	10
Seleccionando una estación.....	10
Almacenamiento de memoria automática y escaneo de programa.....	10
Almacenamiento de emisoras	10
Mono / estereo.....	10
Operación del CD	10
Cambiando al modo de CD.....	10
Selección de pistas.....	10
Pausando la reproducción.....	10
Mirar previamente todas las pistas.....	10
Para repetir el mismo tema.....	11
Tocar todos los temas al azar.....	11
Expulsar un disco	11
Operación del mp3	11
Cambiando al modo disco compacto de mp3.....	11
Expulsar un disco	11
Seleccionando temas en un sólo paso	11
Seleccionando un directorio arriba/abajo Pausando las pistas.....	11
Mirar previamente todos los temas	11
Repetir el mismo tema	11
Reproducción de todas las pistas al azar	11
Seleccionar un tema con el botón AS/PS(D-AUD).....	11
Exhibición de la información.....	12
Operación WMA.....	13
Operación de reproducción USB.....	13
Operación CD-Mezclado (Sólo para versiones con la operación CD-Mezclado)..	13
Modos de decodificación MP3/WMA soportado.....	13
Operación SD/MMC.....	14
Notas del disco.....	14
Especificaciones	15
Resolución de problemas	16

INSTALACIÓN

Notas:

- Escoja la posición de montaje donde la unidad no interferirá con la función normal de conducción del conductor.
- Antes de finalmente instalar la unidad, conecte temporalmente el cableado y asegúrese de que este apropiadamente conectado y que la unidad y el sistema funcionen apropiadamente.
- Utilice sólo las partes incluidas con la unidad para asegurar su apropiada instalación. El uso de partes no autorizadas puede causar funcionamientos erróneos.
- Consulte con su más cercano proveedor si la estación requiere de la perforación de agujeros u otras modificaciones de el vehículo.
- Instale la unidad donde no se interponga en el camino del conductor y no pueda lastimar al pasajero en caso de una parada repentina, como una parada de emergencia.
- Si el ángulo de instalación excede los 30° de la horizontalidad, la unidad tal vez no de su óptimo rendimiento.



- Evite instalar la unidad en un lugar donde sea expuesta a altas temperaturas, como luz directa del sol, o aire caliente, del calentador, o donde sea expuesto al polvo, mugre o vibración excesiva.

MONTAJE PARA EL ESTRUENDO (DIN) FRONTAL/ POSTERIOR

Esta unidad puede ser instalada apropiadamente ya sea desde el "FRENTE" (DIN convencional del montaje frontal) o el "posterior" (Instalación posterior del DIN, utilizando agujeros de tornillo de rueda a los lados del chasis de la unidad). Para detalles, refiérase a la siguiente ilustración de métodos de instalación.

RETIRE LOS TORNILLOS ANTES DE LA INSTALACION.

Antes de instalar la unidad, por favor retire los dos tornillos.

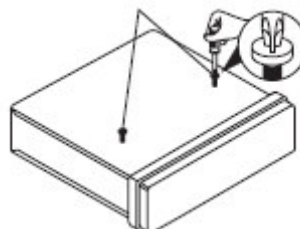

Montaje para el estruendo (DIN) Frontal (Método a).

Apertura de Instalación

Esta unidad puede ser instalada en cualquier panel que posea una abertura como se muestra abajo:

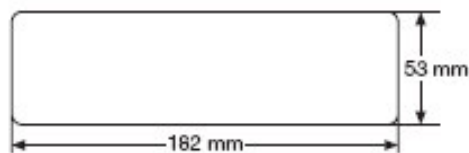

Instalación de la Unidad.

Asegúrese de ensayar primero todas las conexiones, y luego siga estos pasos para instalar la unidad.

1. Asegúrese de que la ignición esta apagada, y luego desconecte el cable negativo (-) de la terminal de la batería del vehículo.
2. Desconecte el cable del arnés y la antena.
3. Presione el botón de liberar en el panel frontal y remueva el control del panel (ver los pasos de "Remover el Panel Frontal").
4. Levante la parte superior de la orilla del anillo exterior luego hale para remover.
5. Las dos llaves de suministro liberan los rabillos al interior de la cubierta de la unidad para que usted la pueda remover. Inserte las llaves en las aperturas apropiadas lo más profundo que alcancen (con los dientes mirando hacia arriba) en el lado medio izquierdo y derecho de la unidad. Luego deslice la cubierta fuera de la parte posterior de la unidad.

INSTALACIÓN

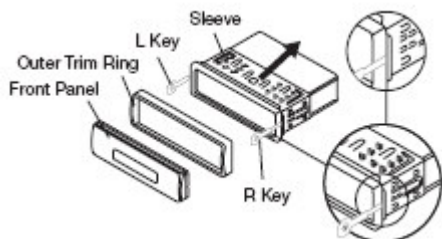

6. Monte la cobertura insertando la cobertura en la apertura del panel y abra los rabillos doblándolos alrededor de la cobertura con un destornillador. No todos los rabillos podrán hacer contacto, así que examine cuales serán los mas efectivos. Doblando para abrir los rabillos apropiados detrás de la consola pasa asegurar la cobertura en su lugar.

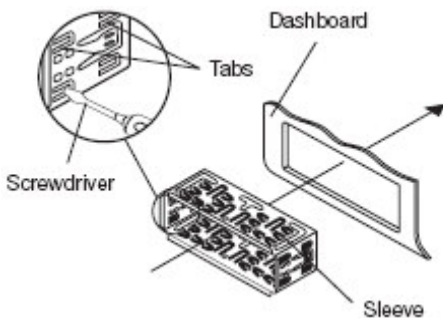

7. Reconecte los cables del arnés y la antena y tenga cuidado de no pinchar algún alambre o cable.

8. Deslice la unidad en la cobertura hasta que encaje en lugar.

9. Para asegurar la unidad con más firmeza, utilice el sujetador de metal suministrado para asegurar la parte posterior de la unidad en su lugar. Utilice la herramienta suministrada (tuerca hexagonal (5mm) y la arandela de resorte) para sujetar un final del sujetador montando el perno en la parte posterior de la unidad. Si es necesario, doble el sujetador metálico para que se ajuste al área de montaje de su vehículo. Luego utilice la herramienta de suministro (Destornillador de golpeo (5x25mm) y una arandela sencilla) para sostener el otro final del sujetador a una parte metálica sólida del vehículo debajo de la consola.

Este sujetador también ayuda a asegurar el cableado a tierra de la unidad. Asegúrese de instalar la terminal corta de aseguramiento al perno de la parte posterior de la unidad y el otro terminal largo a la consola.

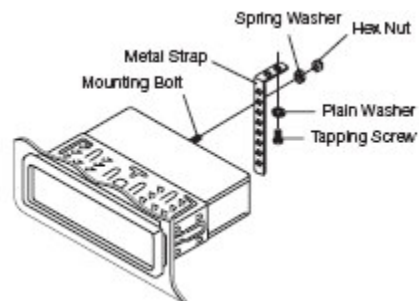

10. Reconecte el cable negativo (-) de la terminal de la batería al vehículo. Luego substituya el anillo acicalado de cobertura e instale el panel frontal de la unidad (Ver los pasos de "Instalación de panel Frontal")

Removiendo la unidad

1. Asegúrese de que la ignición esta apagada, y luego desconecte el cable negativo (-) de la terminal de la batería del vehículo.

2. Remueva el sujetador de metal de la parte trasera de la unidad (si se encuentra adherida)
3. Presione el botón de soltar para retirar el panel frontal.
4. Levante la parte superior del anillo exterior luego jálalo para retirarlo.
5. Inserte ambas de las llaves suministradas en el centro de los lados izquierdo y derecho de la unidad, luego hale la unidad fuera de la consola.

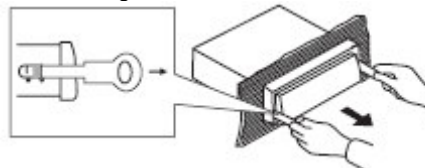

INSTALACIÓN

Montaje para el estruendo (DIN) posterior (Método b).

Siga estas instrucciones de montaje, si su vehículo es un Nissan, Toyota. Utilice los agujeros para destornillador marcados T (Toyota), N (Nissan) localizados en ambos lados de la unidad para sostener la unidad al montaje de manufactura para radio suministrado con su vehículo.

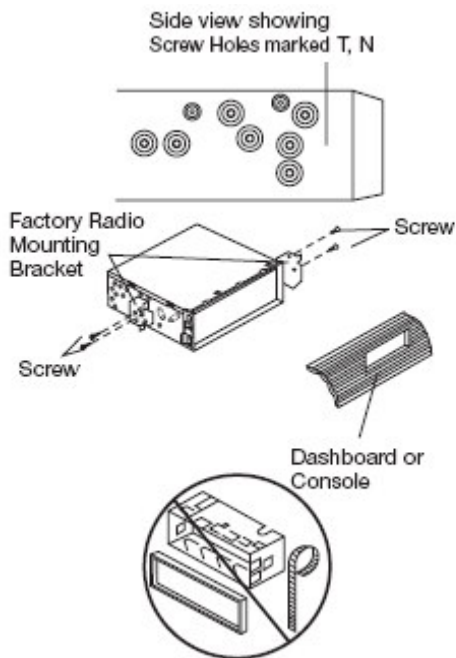

Para asegurar la unidad a los brackets de montaje para radio de fábrica.

Alinee los huecos para el destornillador en el bracket con los huecos para destornillador de la unidad, y luego apriete con tornillos (5x5mm) en cada lado.

Nota: El anillo de la orilla exterior, la cubierta y los sujetadores metálicos no son utilizados para la instalación en el método B.

USANDO EL PANEL FRONTAL DESPRENDIBLE

Para remover el panel frontal

1. Presione el botón de soltar () y el panel frontal se doblará hacia abajo.

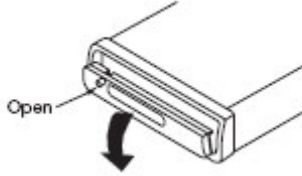

2. Para remover el panel frontal, levántelo a un pequeño ángulo de la posición horizontal, luego hale primero el lado derecho y después el lado izquierdo.

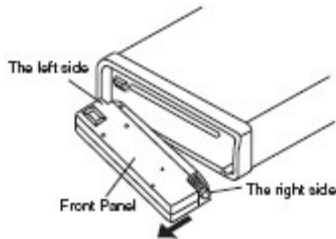

3. Para mantenerlo guardado seguro, guarde el panel frontal en el estuche protector suministrado inmediatamente después de ser removido.

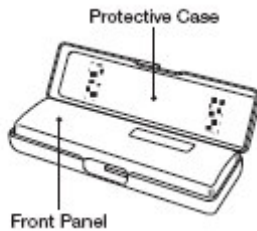

Para instalar el panel frontal

1. Para instalar el panel frontal, primero inserte el lado izquierdo a la posición adecuada y después inserte el lado derecho en su lugar.

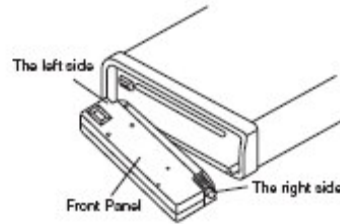

2. Cuando los dos lados están fijado en su lugar, empuje el panel frontal a la unidad principal.

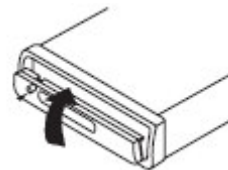

3. Note que si el panel frontal falla asegurarse en la posición apropiada, presionando el botón de control puede no funcionar y en la visualización pueden estar faltando algunos segmentos. Presione el botón ABRIR y entonces reinstale el panel frontal nuevamente.

Precauciones de manipulación.

1. No deje caer el panel frontal.
2. No ponga presión en el expositor o botones de control cuando retira o instala el panel frontal.
3. No toque los contactos en el panel frontal o en el cuerpo de la unidad principal. Puede resultar pobre contacto eléctrico.
4. Si cualquier mugre o sustancias foráneas se adhieren en los contactos, estos pueden ser removidos con un paño seco y limpio.
5. No exponga el panel frontal a altas temperaturas o luz directa del sol en cualquier lugar.
6. Manténgase alejado de cualquier agente volátil (Ejemplo: Benceno, tiner, o insecticidas) y evite que toquen la superficie del panel frontal.
7. No intente desarmar el panel frontal.

CONEXIÓN DE LOS CABLES

PARA UN SISTEMA 4 X 25W O 4 X 40W

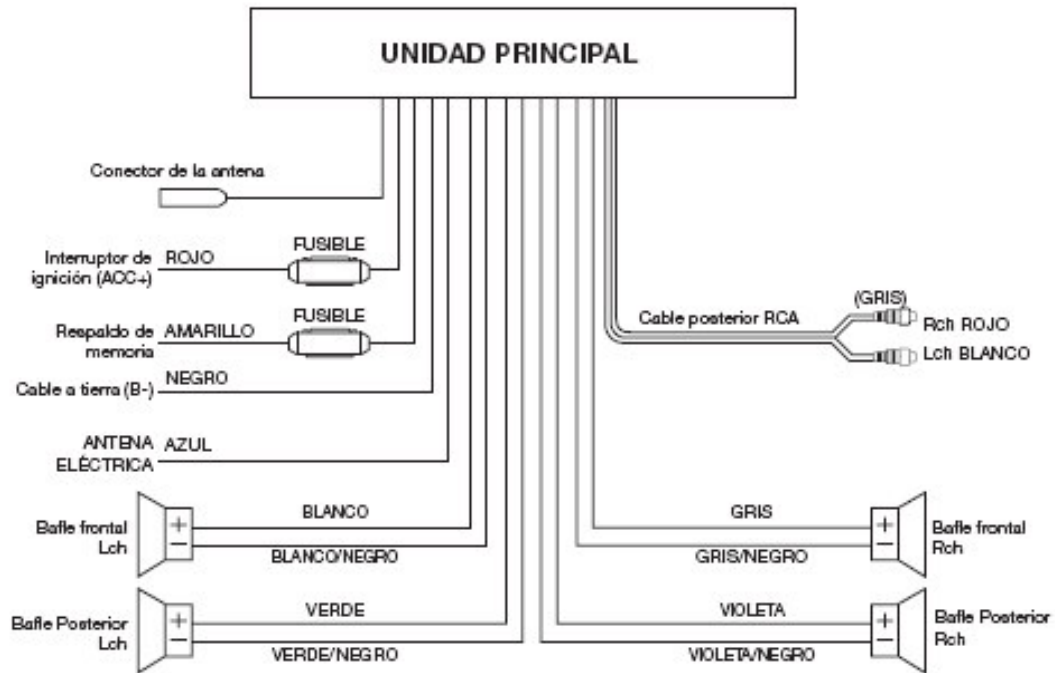

OPERACIÓN

LOCALIZACION DE LOS BOTONES

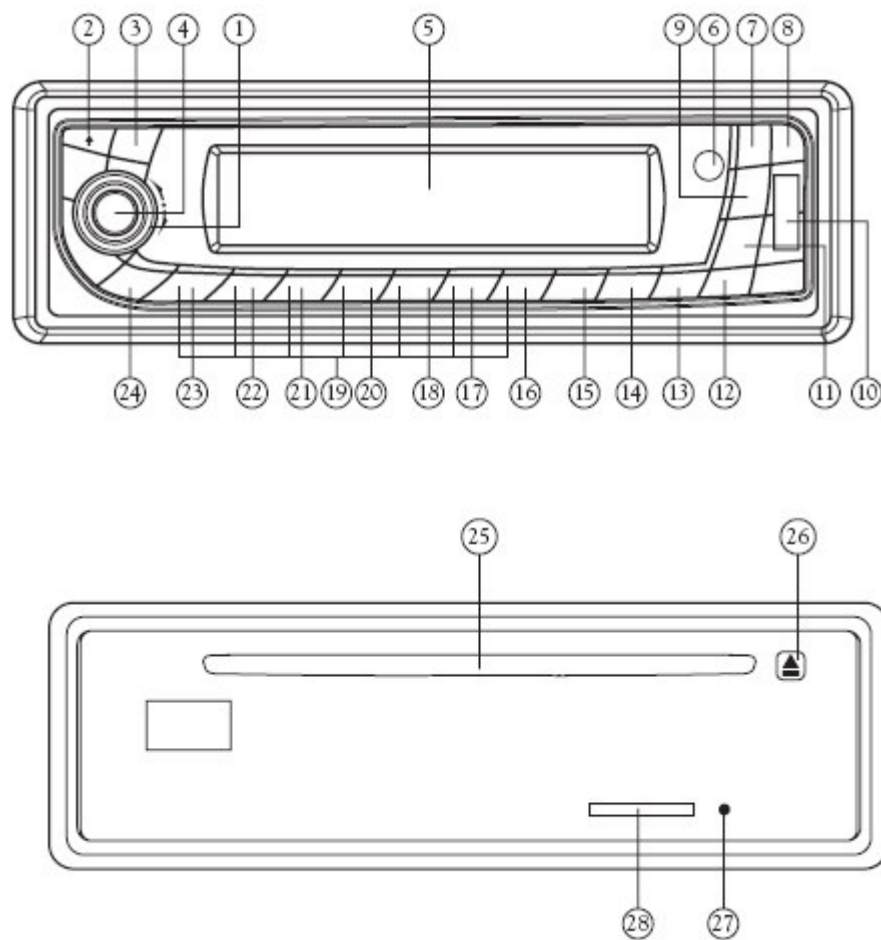

OPERACIÓN

ENCENDIDO Y APAGADO DE LA UNIDAD

Encienda la unidad presionando cualquier botón [a excepción de el botón **▲** (2)]. Cuando el sistema este encendido, presione el botón **PWR** (4) para apagar la unidad.

PARA SOLTAR LA CARA DEL PANEL

Presione el Botón **▲** (7) para liberar la cara del panel removible.

AJUSTE DEL SONIDO

Presione el botón **SEL** (3) un momento para seleccionar el modo de ajuste deseado. El modo de ajuste cambiara en el siguiente orden:

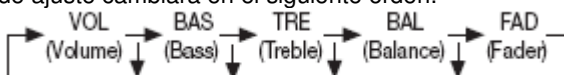

Al girar la perilla del **AUDIO** (1) en el sentido de las manecillas del reloj o en contra, es posible ajustar la calidad del sonido deseado.

Presione y sostenga el botón **SEL**/seleccionar (3) por algunos segundos para entrar en la selección para la

situación de sonido beep, luego gire la perilla del **AUDIO** (11) para seleccionar como sigue respectivamente:

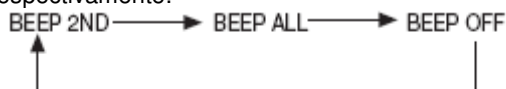

- MODO BEEP 2DO:

El beep sólo se genera cuando todos los botones doble función permitidos se presionan por un segundo (1Seg).

Ejemplo:

Cuando el botón **Preset/Pre-fijar** se presiona.

Cuando el botón **BAND/LOUD** (13) se presiona.

Cuando el botón **AP/PS** (24) se presiona.

- MODO BEEP TODOS:

El beep se genera cuando todos los botones se presionan.

- MODO BEEP APAGADO:

El beep es desactivado.

TONO ALTO

Presione el botón **BND/LOU** (12) por algunos segundos, para reforzar la salida del bajo.

Presiónelo varios segundos nuevamente para no utilizar esta función.

FIJAR EL RELOJ

Presione el Botón **DSP/EXHIBICIÓN** (23), el reloj se puede ver en el expositor de cristal líquido.

Después sostenga el botón hasta que el reloj aparezca y titile. Luego presione el botón **▶▶**(13)

para cambiar la hora o el botón **◀◀** (14) para cambiar los minutos.

MUTE/MUDO

Presione el botón **MUT/MUDO** (11) para silenciar el sonido instantáneamente. Si algún botón es presionado en el estado mudo, el mudo se releva.

ECUALIZACION

Presione el botón **EQ/ECUALIZADOR** (8) para prender la función de ecualización y para seleccionar el modo de audio deseado. Hay cinco clases de modo respectivamente:

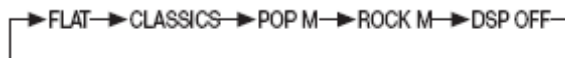

EXPOSITOR DE CRISTAL LÍQUIDO (5)

Muestra la frecuencia actual y las funciones activadas del expositor (5).

SENSOR REMOTO

Dirija el control remoto de mano hacia el sensor remoto **IR** (6). Presione los botones de funcionamiento del control remoto para controlar el sistema.

FUNCION ESP

Si la unidad posee la función contra golpes electrónico, esta puede funcionar a prueba de golpes por algunos segundos.

FUNCION RESET/FIJAR NUEVAMENTE

El botón **RESET/FIJAR NUEVAMENTE** (27) debe ser activado con un lapicero o un objeto delgado de metal.

El botón **RESET/FIJAR NUEVAMENTE** debe ser activado por las siguientes razones:

- Instalación inicial de la unidad, al completar la instalación de los cables.

- Todos los botones de funcionamiento no funcionan.

- Símbolo de error en la exhibición.

Nota: Si al presionar el botón **RESET/FIJAR NUEVAMENTE** (27), la unidad no funciona todavía, por favor utilice un poco de algodón untado con alcohol isopropílico para limpiar el agujero en la parte trasera del panel frontal.

OPERACIÓN

OPERACION DEL RADIO

o CAMBIANDO AL MODO RADIO

Presione el botón **MOD** (15) por corto tiempo para seleccionar el modo radio, el modo radio aparece en la exhibición junto con la banda de memoria y la frecuencia.

• SELECCIÓN DE LA BANDA DE FRECUENCIA

En el modo radio, Presione el botón **BND/LOU** (12) por un corto tiempo para seleccionar la banda deseada. La banda de recepción cambiara en el siguiente orden:

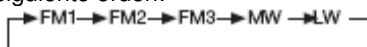

• SELECCION DE UNA ESTACION

Presione el botón **▶▶** (13) o el botón **◀◀** (14) por corto tiempo para activar la función de búsqueda automática. Presionar por varios segundos hasta que aparezca **"MANUAL"** en el expositor, y el modo manual sintonizar esta seleccionado. Si ambos botones no han sido presionados por varios segundos, se devolverán al modo de búsqueda de sintonización y aparecerá **"AUTO"** en el expositor.

• LOCAL / DISTANTE

Presione el botón **LOC** (9) para seleccionar entre emisoras locales o distantes. Establecer localmente para la recepción de una emisora fuerte, y establecer a distancia para la recepción de emisoras más débiles. Esta función es efectiva durante el funcionamiento de **"AUTO SEEK / BUSCAR AUTOMÁTICAMENTE"**.

• ALMACENAMIENTO DE MEMORIA AUTOMÁTICA Y ESCANEADO DE PROGRAMA

- Almacenamiento de memoria automática.
Presione el botón **AS / PS (D-AUD)** (24) por varios segundos, el radio busca desde la frecuencia actual y revisa la fuerza de la señal hasta que un ciclo de búsqueda se termina y luego se almacenan 6 emisoras de recepción fuerte en el botón de número previamente fijado correspondiente.

- Escanear un programa

Presione el botón **AS / PS(D-AUD)** (24) por corto tiempo para escanear una emisora previamente fijada, cuando el nivel de fuerza de campo es más que el umbral del nivel de parar, el radio esta cogiendo el número

previamente fijado por varios segundos con el mudo/mute suelto, luego vuelve a buscar.

• ALMACENAMIENTO DE EMISORAS

Presione cualquiera de los botones previamente fijados (19) (1 a 6) para seleccionar una emisora que haya sido almacenada en la memoria. Presione este botón por varios segundos (hasta que un 2do beep suene), la emisora actual se almacenará en el botón con el número.

• MONO / ESTEREO

Presione el botón **MON** (7) para seleccionar el modo mono o estereo. Algunas veces usted puede mejorar la recepción de emisoras distantes al seleccionar el funcionamiento mono.

FUNCIONAMIENTO DE DISCOS COMPACTOS/CD

• CAMBIANDO A MODO DISCO COMPACTO/CD

Si no se ha puesto un CD en la bandeja: Introduzca el disco compacto suavemente con la parte impresa hacia arriba, en el compartimiento para discos, hasta que siente alguna resistencia. El disco compacto se desliza automáticamente en el compartimiento, el funcionamiento del disco comenzará. Si el CD está puesto en el compartimiento : Continúe presionando el botón **MOD** (15) por corto tiempo hasta que la exhibición del modo CD aparezca.

• SELECCION DE PISTAS

Presione el botón **◀◀** (14) o el botón **▶▶** (13) para devolverse al tema anterior o adelantarse al siguiente tema. El número del tema aparece en la exhibición.

Sostenga el botón **◀◀** (14) o el botón **▶▶** (13) para devolver o adelantar, el disco empieza a tocar cuando usted suelta el botón.

• PAUSANDO LA REPRODUCCION

Presione el botón **PAU/PAUSA** (22) para pausar el tocador de discos Compactos. Presiónelo de nuevo para reanudar su funcionamiento.

• MIRAR PREVIAMENTE TODOS LAS PISTAS

Presione el botón **SCN** (21) para tocar los primeros segundos de cada tema en el disco actual, presione nuevamente para parar la introducción y escuchar el tema.

OPERACIÓN

• PARA REPETIR EL MISMO TEMA

Presione el botón **RPT/REPETIR** (20) para repetir continuamente el mismo tema, presiónelo de nuevo para parar la repetición.

• TOCAR TODOS LOS TEMAS AL AZAR

Presione el botón **SHF** (18) para tocar todos los temas en el disco en un orden aleatorio. Presiónelo de nuevo para cancelar la función.

• EXPULSANDO UN DISCO

Presione el botón  (26) para detener un disco en reproducción y expulsar el disco de la ranura de disco (25).

Nota: Cuando usted reproduce por primera vez un CD y cuando cualquier pista se esté reproduciendo, presione el botón M5 (17) o M6 (16) y la unidad buscará el disco nuevamente y comenzará a reproducir la primera pista. Después, no hay función oprimiendo el botón M5 (17) o M6 (16).

OPERACIÓN MP3 (SÓLO PARA VERSIONES CON OPERACIÓN MP3)

• Cambiando al modo CD (MP3)



Si no hay un disco MP3 insertado en el equipo: Gentilmente inserte un disco MP3 con el lado impreso hacia arriba a la ranura de disco (26) hasta que sienta alguna resistencia. El disco MP3 será ingresado automáticamente. La reproducción MP3 comienza.

Si ya hay un disco MP3 insertado en el equipo: Mantenga presionado el botón MD (6) por un corto tiempo hasta que el CD (MP3) modo aparezca en la exhibición.

•EXPULSAR UN DISCO

Presione el botón  (26) para detener la reproducción MP3 y expulsar el disco de la ranura del disco (5).

• SELECCIÓN DE TEMAS EN UN SOLO PASO

Presione el botón  (14) o el botón  (13) para devolverse al tema anterior o adelantarse al siguiente tema. El número del tema aparece en la exhibición.

• SELECCIÓN DIRECTORIO ARRIBA/ABAJO

Presione el botón M5 (17) o el botón M6 (16) para seleccionar el directorio hacia arriba o hacia abajo.

Si el disco MP3 no contiene directorio, no hay función al presionar los botones M5 (17) o M6 (16).

• PAUSANDO LAS PISTAS

Presione el botón PAU/PAUSA (22) para pausar el tocador de MP3, Presiónelo nuevamente para reanudar la reproducción.

• MIRAR PREVIAMENTE TODOS LOS TEMAS

Presione el botón **SCN** (21) para tocar los primeros segundos de cada tema en el disco actual, presione nuevamente para parar la introducción y escuchar el tema.

• PARA REPETIR EL MISMO TEMA

Presione el botón **RPT/REPETIR** (20) para repetir continuamente el mismo tema, presiónelo de nuevo para parar la repetición.

• REPRODUCCION DE TODAS LAS PISTAS AL AZAR

Presione el botón **SHF** (18) para reproducir todas las pistas en un orden aleatorio de un disco MP3. Presione nuevamente para cancelar la función.

• SELECCIONANDO PISTAS POR EL BOTÓN AS/PS (D-AUD)

El botón AS/PS (D-AUD) es asignado como botón de selección de Modo de Audio Digital en operación de MP3.

Cuando es presionado, es activado como selección del modo del Audio Digital.

“Searching track directly / Buscando pista directamente” => “Searching directory or file name / Buscando directorio o nombre de archivo”

=> “Navigation / Navegación” de raíz por los botones **TUNE/SEEK/TRACK UP/DOWN**

=> “Navigation / Navegación” de directorio actual por los botones **TUNE/SEEK/TRACK UP/DOWN**.

Buscando pista directamente

Presione el botón AS/PS (D-AUD) por una vez. Entra al “Buscando pista directamente” en el CD de Audio Digital.

Esta unidad busca la pista seleccionada por los siguientes botones numéricos directos:

M1-M6, MODE (7), TUNE/SEEK/TRACK DOWN (8), TUNE/SEEK/TRACK UP (9), DSP (0).

Si está seleccionando tres dígitos, la unidad busca la pista de una vez. Si selecciona uno o dos dígitos, la unidad espera para los botones **ENT (BND/LOU)** durante segundos. La unidad busca la

pista después de unos segundo, aún si el botón ENTER no es presionado.

- Utilice los botones TUNE/SEEK/TRACK UP/DOWN para mostrar todas las canciones bajo este directorio y seleccione el título.
- Presione el botón BND/LOU (ENT) para confirmar y comenzar la reproducción.
- Repita los pasos previos si el título recién seleccionado es un directorio.

OPERACIÓN

Buscando Directorio o Nombre de Archivo

Presione el botón AS/PS (D-AUD) dos veces. Entra a "Buscando directorio o nombre de archivo" en el CD de Audio Digital.

Esta unidad busca archivos y directorio que tienen el mismo carácter que es ingresado utilizando los botones correspondientes en la Tabla 1 abajo:

Explicación a continuación:

- Utilice los botones correspondientes para seleccionar los caracteres de la A a la Z, espacio, 0 a 9, _, -, +.
- Presione el botón SEL para confirmar la entrada de cada carácter.
- Presione el botón ENT (BND/LOU) para comenzar la búsqueda del título.
- En caso de que el título seleccionado es el nombre de un directorio, el expositor mostrará (' '), después
- Utilice los botones TUNE/SEEK/TRACK UP/DOWN para mostrar todas las canciones bajo este directorio y seleccionar el título.
- Presione el botón BND/LOU (ENT) para confirmar y comenzar la reproducción.

Buscando de un directorio de raíz

Presione el botón AS/PS (D-AUD) por tres veces. La unidad busca fuego o directorio de raíz por los botones TUNE/SEEK/TRACK UP/DOWN. (El ícono D-DIR se enciende si el nombre es directorio). El expositor mostrará la lista de todos los directorios y canciones disponibles. Seleccione el directorio/canción deseado utilizando los botones TUNE/SEEK/TRACK UP/DOWN y el botón BND/LOU (ENTER) para confirmar. Si el título seleccionado es una canción, se empezará a reproducir.

Si el título seleccionado es un directorio, el expositor mostrará (' '), luego

Buscando de un directorio actual

Presione el botón AS/PS (D-AUD) por cuatro veces. La unidad busca fuego o directorio del directorio actual con los botones TUNE/SEEK/TRACK UP/DOWN. (El ícono D-DIR se enciende si el nombre es un directorio). El directorio actual será visualizado por un segundo y el nombre del archivo en reproducción actual es exhibido (seleccionado). El usuario puede seleccionar el directorio o el archivo en el directorio usando los botones TUNE/SEEK/TRACK UP/DOWN. El archivo seleccionado puede ser reproducido presionando el botón BND/LOU (ENT).

EXHIBICIÓN DE INFORMACIÓN

Presione el botón DSP para mostrar la siguiente información, como el reloj, ID3 TAG (si es disponible: canción, título, nombre del directorio, nombre del artista, otros contenidos....) (SOLO PARA LA VERSIÓN CON FUNCIÓN DE MP3 ID3) u otra información.

TECLA ASIGNADA EN MODO DE BUSQUEDA (TABLA 1)

AS/PS	Selección de modo
BND/LOU	ENTER
M1	A, B, C, 1
M2	D, E, F, 2
M3	G, H, I, 3
M4	J, K, L, 4
M5	M, N, O, 5 / Directorio ABAJO
M6	P, Q, R, 6 / Directorio ARRIBA
MD	S, T, U, 7
TUNE/SEEK/TRK DOWN	V, W, X, 8

TUNE/SEEK/TRK DOWN	Y, Z, ESPACIO, 9
SEL	SHIFT CARÁCTER DERECHA
DSP	-, -, +, 0
PERILLA AUDIO	SELECCIÓN DE CARÁCTER (A, B - 8, 9, 0)

OPERACIÓN

Botones VOLUMEN ARRIBA/ABAJO & % MANU/SKIP UP/DOWN:
Buscando archivo y directorio durante navegación.

OPERACION WMA

Para las unidades que pueden reproducir discos WMA, la operación es la misma que la descrita para MP3.

OPERACIÓN DE REPRODUCCION USB

En el panel frontal de la unidad, existe una interfase USB (10). Usted puede conectar un equipo con interfase de USB a través de esta interfase (10). Para la unidad sin interfase SD/MMC, cuando usted conecte un equipo USB a través de la interfase, la unidad buscará archivos MP3 o WMA en el archivo USB y comienza la reproducción de archivos MP3 o WMA automáticamente. Si está en otro modo, también puede presionar el botón MOD (15) para seleccionar modo USB.

Cuando reproduce archivos MP3 o WMA en el equipo, la operación es la misma que la del MP3 descrita anteriormente.

Nota:

- La unidad principal sólo puede soportar los discos de memoria USB estándares aprobados por Microsoft.
- Un reproductor MP3 USB no es estándar, lo cual significa que diferentes marcas o modelos tienen su propio estándar. Nuestros productos no pueden soportar todos los reproductores MP3.
- Cuando esté conectando un reproductor MP3 y hay una batería normal en el reproductor (batería

no-recargable), usted debe remover la batería del reproductor MP3 y luego conectarlo a la interfase USB. De otra manera, puede causar que la batería estalle.

- Cuando está en modo de reproducción USB, esté seguro de no remover el dispositivo USB de la interfase USB.

OPERACIÓN DE MIXED-CD / CD-MEZCLADO (SOLO PARA VERSIONES CON OPERACIÓN DE MIXED-CD)

Si está disponible, esta unidad puede reproducir un disco de CD-mezclado (el disco contiene tanto pistas de audio y archivos MP3.)

Cuando usted inserta un disco de CD-mezclado a la ranura del CD, empieza la reproducción de las pistas de Audio y la operación es la misma que con la operación de CD descrita anteriormente.

Si usted quiere cambiar a la reproducción de los archivos MP3, presione el botón M5 (17) o el botón M6 (16), y comenzará la búsqueda del disco y comenzará a reproducir los archivos MP3 y la operación es la misma que con la operación de MP3 descrita anteriormente.

Si usted quiere regresar a la reproducción de las pistas de audio, presione el botón M5 (17) o M6 (16) repetidamente, cuando salte al final (osea, cuando seleccione el primer directorio o el último directorio), y luego presione el botón M5(17) o M6 (16) nuevamente. Comenzará a reproducir las pistas de audio nuevamente. De esta manera, usted puede cambiar entre la reproducción de pistas de audio o canciones MP3 repetidamente.

MODOS DE DECODIFICADORES MP3/WMA SOPORTADOS

La unidad principal soporta los modos de decodificadores MP3/WMA (Windows Media Audio) siguientes:

Estándar	Bit Rate (kbps)	Modo soportado
MPEG1 Audio Layer 3 (44.1 kHz)	32, 48, 64, 96, 128, 192, 256, 320	Stereo
Windows Media Audio (44.1 kHz)	64, 96, 128, 193	Stereo

La solución USB puede soportar:

1. Carpeta: 200 max.
2. Archivo: 255 max.
3. Profundidad de carpeta: 8 capas
4. Tamaño: 1 GB

ADVERTENCIA

Cuando tiene archivos importantes en el aparato USB, no lo conecte a la unidad principal para reproducción y no reproduzca un disco CD-R/RW si tiene archivos importantes en él porque cualquier mala operación puede causar pérdida de

archivos. Nuestra compañía no asume responsabilidad de esto.

OPERACIÓN

OPERACIÓN SD/MMC

Según las necesidades del cliente, la unidad incluirá una interfaz SD/MMC. Mire abajo, la interfaz SD/MMC está en la carcasa de la unidad.



Cuando usted inserte la tarjeta SD/MMC en el interfaz SD/MMC, el aparato buscará los archivos MP3 o WMA sobre la tarjeta y lanzara la reproducción de los archivos automáticamente. La operación es la misma que para la operación MP3 descrita anteriormente. En está otro modo, puede presionar también sobre el boton MOD para seleccionar el modo SD/MMC. Si no hay otro aparato USB en la interfase USB, no puede grabar a SD/MMC directamente.

NOTAS DEL DISCO

A. NOTAS SOBRE LOS DISCOS

1. Tratar de utilizar discos de forma no estandarizada (ejemplo, cuadrado, estrella, corazón) puede dañar a la unidad. Asegúrese de utilizar solo discos de forma redonda para esta unidad.
2. No introduzca papel o cinta, etc, en el lado de la marca o en el lado de grabación de cualquier disco, porque puede ocasionar un malfuncionamiento.
3. El polvo, la tierra, o rasgaduras y frotamiento en los discos, causarán un mal funcionamiento.

B. NOTAS SOBRE CD-Rs (discos que se graban)/ CD-RWs (discos que se pueden volver a grabar):

1. Asegúrese de utilizar solo discos con las siguientes marcas para que esta unidad pueda tocar:



2. La unidad no puede tocar un CD-R y un CD-RW que no esté terminado. (Por favor remítase al manual

de grabación de sus CD-Rs/ CD-RWs o el software de sus CD-Rs/ CD-RWs para más información en el proceso de finalización).

3. Dependiendo del estado de grabación, condiciones del disco y el equipo utilizado para la grabación, algunos CD-Rs/ CD-RWs no pueden tocarse en esta unidad. (vea *1)

*1: Para que el funcionamiento sea más eficiente, por favor vea las siguientes recomendaciones:

- a) Utilice CD-RWs con velocidad de 1x hasta 4x y escriba con velocidad de 1x hasta 2x.
- b) Utilice discos Rs con velocidad de 1x hasta 8x y escriba con velocidad de 1x hasta 2x.
- c) No ponga a tocar un disco-RW que haya sido escrito por más de 5 veces.

C. NOTAS SOBRE ARCHIVOS DE MP3 (VERSION MP3 UNICAMENTE): GENERAL

Requisitos de la suministración de fuerza eléctrica: DC 12 voltios, suelo negativo
Dimensiones del chasis: 178 (W) x 160 (D) x 50 (H) mm

Controles de tono

- Bajos (a 100 Hz) : +/-10 dB
- Agudos (a 10 kHz) : +/-10 dB

Máxima salida de fuerza

- Versión Y: 4x40 watts

1. El disco debe estar en el nivel ISO9660, formato de nivel 1 o 2, o Juliet o Romeo en el formato de expansión.

2. Al nombrar un archivo de MP3, asegúrese de que la extensión del nombre del archivo sea ".MP3". Para un archivo que no sea de MP3, aunque la extensión del nombre del archivo sea ".MP3", la unidad no puede reconocerlo.

Drenaje actual

- Versión Y: 15 amperios
(max.) (Para versión High Power)

ESPECIFICACIONES

TOCADOR DE DISCOS COMPACTOS

Proporción de la señal del ruido : Más de 55dB
Separación de canales : Más de 45dB
Respuesta de la frecuencia : 40 Hz – 18 kHz

RADIO

FM

Cubrimiento de frecuencia : 88 a 108 Mhz
I.F. : 10.7 Mhz
Sensibilidad (S/N=30Db) : 15 µV
Separación Estereo : >25 dB

MW

Cubrimiento de frecuencia : 530 a 1710 khz
I.F. : 450 khz
Sensibilidad (S/N=20Db) : 36 dBu

SOLUCIÓN DE PROBLEMAS

Antes de leer la lista de revisión, revise la conexión de los cables. Si alguno de los problemas persiste después de revisar la lista, consulte su servidor de mantenimiento más cercano.

SÍNTOMA	CAUSA	SOLUCION
No hay fuerza.	La ignición del carro no esta en funcionamiento.	Si la suministración de fuerza esta conectada adecuadamente a los circuitos accesorios del carro, pero el motor no funciona, cambie la ignición a "ACC".
	El fusible se daño.	Repare el fusible.
El disco no puede introducirse o evacuarse.	Hay otro disco en el compartimiento.	remueva el disco del compartimiento y ponga otro.
	Introduzca el disco en la dirección opuesta.	introduzca el disco compacto con la marca hacia arriba.
	El disco esta extremadamente sucio o defectuoso.	Limpie el disco o ponga otro a tocar.
	La temperatura dentro del carro esta muy alta.	Ponga a enfriar, o deje que el ambiente retorne a su temperatura normal.
	Condensación.	Apague el radio por una hora aproximadamente, luego intente nuevamente.
No hay sonido.	Esta en mínimo el volumen.	Ajuste el volumen al nivel deseado.
	Los cables no están conectados adecuadamente.	Revise la conexión de los cables.
El sonido salta.	El ángulo de instalación esta a más de 30 grados.	Ajuste el ángulo de instalación a menos de 30 grados.
	El disco esta extremadamente sucio o defectuoso.	Limpie el disco o ponga otro a tocar.
Los botones de funcionamiento no funcionan.	El microcomputador instalado adentro no esta funcionando adecuadamente por el ruido.	Presione el botón RESET/RE-FIJAR. El panel frontal no esta instalado adecuadamente en su lugar.
El radio no funciona. La selección automática de emisora no funciona.	El cable de la antena no está conectado.	Introduzca el cable de la antena firmemente.
	Las señales son muy débiles.	Seleccione una emisora manualmente.