

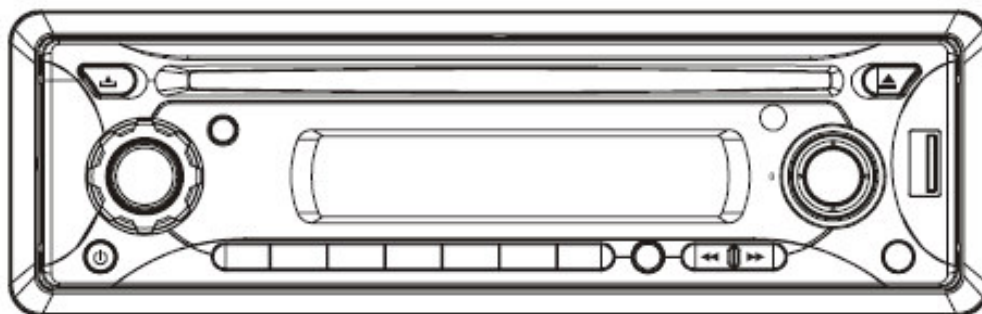

CA-MP350USB

Manual del Usuario

Sistema de Audio para Automóvil



- **PLL Radio Sintetizador Estereo**
- **Reproductor de Disco Compacto Digital, Reproductor MP3 / WMA.**
- **Almacenaje Automático de Memoria**
- **Panel Desmontable Plegable**
- **Ecuilización Preprogramable**
- **Función a Prueba de Choques Electrónico (ESP)**
- **Interfase USB**
- **Control Remoto**

INSTALACIÓN

Instalación

Retire los tornillos antes de la instalación

Montaje para el estruendo (din) frontal (método a)

Instalación de la unidad

Remoción de la unidad

Montaje para el estruendo (din) posterior (método b).

Usando el panel frontal desprendible.

Conexión de los cables.

Operación.

Encendido y apagado de la unidad

Para soltar la cara del panel

Ajuste del sonido

Tono alto

Fijar el reloj

Mute/mudo

Ecualización

Expositor de cristal líquido

Sensor remoto

Función reset/fijar nuevamente

Operación del radio

Cambiando al modo radio

Seleccionando la banda de frecuencia

Seleccionando una estación

Local / distante

Almacenamiento de memoria automática y escaneo de programa.

Almacenamiento de emisoras

Mono / estereo

Operación del CD

Cambiando al modo de CD

Selección de pistas

Pausando la reproducción

Mirar previamente todas las pistas

Para repetir el mismo tema

Tocar todos los temas al azar

Evacuar un disco

Funcionamiento del mp3

Cambiando al modo disco compacto de mp3

Evacuar un disco

Seleccionando temas en un solo paso

Pausando las pistas

Mirar previamente todos los temas

Mirar previamente el mismo tema

Reproducción de todas las pistas al azar

Seleccionar un tema con el botón ams

Buscando un tema directamente

Buscando el directorio o el nombre de archivo

Buscando desde el directorio de raíz

Buscando desde el directorio actual

Exhibición de la información

Notas del disco

Especificaciones

Resolución de problemas

INSTALACION

Notas:

- Escoja la posición de montaje donde la unidad no interferirá con la función normal de conducción del conductor.
- Finalmente antes de instalar la unidad, conecte temporalmente el cableado y asegúrese de que este apropiadamente conectado y que la unidad y el sistema funcionen apropiadamente.
- Utilice solo las partes incluidas con la unidad para asegurar su apropiada instalación. El uso de partes no autorizadas puede causar funcionamientos erróneos.
- Consulte con su mas cercano proveedor si la instalación requiere de la perforación de agujeros u otras modificaciones de el vehiculo.
- Instale la unidad donde no se interponga en el camino del conductor y no pueda lastimar al pasajero en caso de una parada repentina, como una parada de emergencia.
- Si el ángulo de instalación excede los 30° de la horizontalidad, la unidad tal vez no de su óptimo rendimiento.



- Evite instalar la unidad en un lugar donde sea expuesta a altas temperaturas, como luz directa del sol, o aire caliente, del calentador, o donde sea expuesto al polvo, mugre o vibración excesiva.

MONTAJE PARA EL ESTRUENDO (DIN) FRONTAL / POSTERIOR.

Esta unidad puede ser instalada apropiadamente ya sea desde el

“FRENTE” (DIN convencional del montaje frontal) o el “POSTERIOR” (Instalación posterior del DIN, utilizando agujeros de tornillo de rueda a los lados del chasis de la unidad). Para detalles, refiérase a la siguiente ilustración de métodos de instalación.

RETIRE LOS TORNILLOS ANTES DE LA INSTALACION.

Antes de instalar la unidad, por favor retire los dos tornillos

Retire los tornillos antes de la instalación

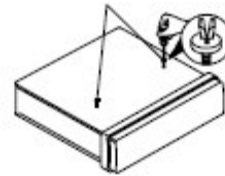

MONTAJE PARA EL ESTRUENDO (DIN) FRONTAL (Método A).

Apertura de Instalación

Esta unidad puede ser instalada en cualquier panel que posea una abertura como se muestra abajo:

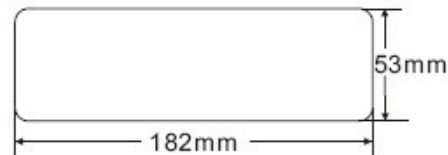

INSTALACION

Instalación de la Unidad.

Asegúrese de ensayar primero todas las conexiones, y luego siga estos pasos para instalar la unidad.

1. Asegúrese de que la ignición esta apagada, y luego desconecte el cable negativo (-) de la terminal de la batería del vehículo.
2. Desconecte el cable del arnés y la antena.
3. Presione el botón de liberar en el panel frontal y remueva el control del panel (ver los pasos de "Remover el Panel Frontal").
4. Levante la parte superior de la orilla del anillo exterior luego hale para remover.
5. Las dos llaves de suministro liberan los rabillos al interior de la cubierta de la unidad para que usted la pueda remover. Inserte las llaves en las aperturas apropiadas lo más profundo que alcancen (con los dientes mirando hacia arriba) en el lado medio izquierdo y derecho de la unidad. Luego deslice la cubierta fuera de la parte posterior de la unidad.

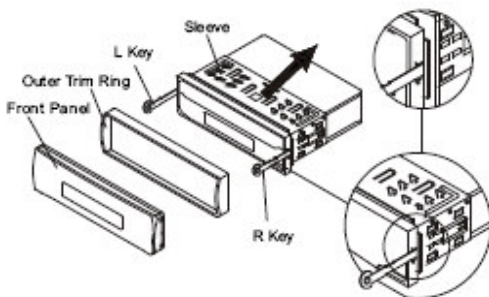

6. Monte la cobertura insertando la cobertura en la apertura del panel y abra los rabillos doblándolos alrededor de la cobertura con un destornillador. No todos los rabillos podrán hacer contacto, así

que examine cuales serán los mas efectivos. Doblando para abrir los rabillos apropiados detrás de la consola pasa asegurar la cobertura en su lugar.

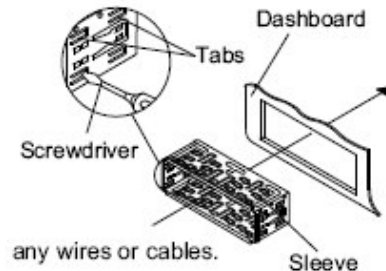

7. Reconecte los cables del arnés y la antena y tenga cuidado de no pinchar algún alambre o cable.
8. Deslice la unidad en la cobertura hasta que encaje en lugar.
9. Para asegurar la unidad con más firmeza, utilice el sujetador de metal suministrado para asegurar la parte posterior de la unidad en su lugar. Utilice la herramienta suministrada (tuerca hexagonal (5mm) y la arandela de resorte) para sujetar un final del sujetador montando el perno en la parte posterior de la unidad. Si es necesario, doble el sujetador metálico para que se ajuste al área de montaje de su vehículo. Luego utilice la herramienta de suministro (Destornillador de golpeteo (5x25mm) y una arandela sencilla) para sostener el otro final del sujetador a una parte metálica sólida del vehículo debajo de la consola. Este sujetador también ayuda a asegurar el cableado a tierra de la unidad. Asegúrese de instalar la terminal corta de aseguramiento al perno de la parte posterior de la unidad y el otro terminal largo a la consola.

INSTALACION

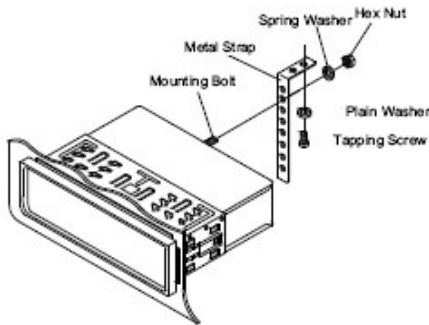

10. Reconecte el cable negativo (-) de la terminal de la batería al vehículo. Luego sustituya el anillo acicalado de cobertura e instale el panel frontal de la unidad (Ver los pasos de "Instalación de panel Frontal")

Removiendo la unidad

1. Asegúrese de que la ignición está apagada, y luego desconecte el cable negativo (-) de la terminal de la batería del vehículo.
2. Remueva el sujetador de metal de la parte trasera de la unidad (si se encuentra adherida)
3. Presione el botón de soltar para retirar el panel frontal.
4. Levante la parte superior del anillo exterior luego jálalo para retirarlo.
5. Inserte ambas de las llaves suministradas en el centro de los lados izquierdo y derecho de la unidad, luego jale la unidad fuera de la consola.

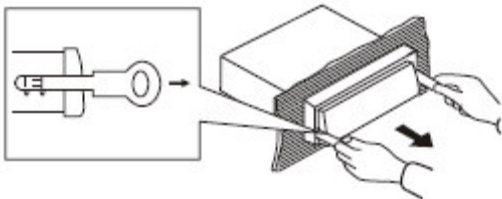

MONTAJE PARA EL ESTRUENDO (DIN) POSTERIOR (Método B).

Siga estas instrucciones de montaje, si su vehículo es un Nissan, Toyota. Utilice los agujeros para destornillador marcados T (Toyota), N (Nissan) localizados en ambos lados de la unidad para sostener la unidad al montaje de manufactura para radio suministrado con su vehículo.

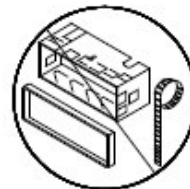
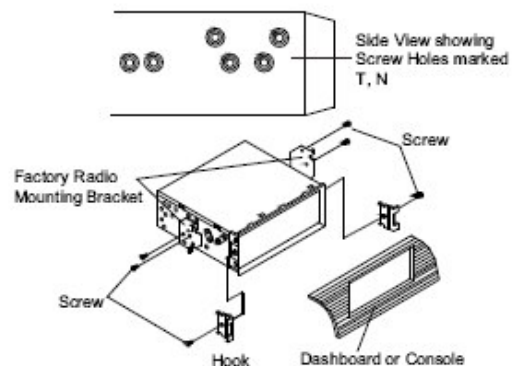

Para sostener la unidad al montaje de manufactura para radio

1. Utilice un destornillador para aflojar los tornillos de gancho en los lados frontales izquierdo y derecho de la unidad y retire los ganchos.
2. Alinee los agujeros para tornillos de el espacio en su vehículo con los agujeros para tornillos en la unidad, y luego apriete los tornillos (5x5mm) en cada lado.

Nota: El anillo de la orilla exterior, la cubierta y los sujetadores metálicos no son utilizados para la instalación en el método B.

USANDO EL PANEL FRONTAL DESPRENDIBLE

PARA REMOVER EL PANEL FRONTAL

1. Presione el botón de soltar (Abrir) en el frente del panel y jale el panel frontal.

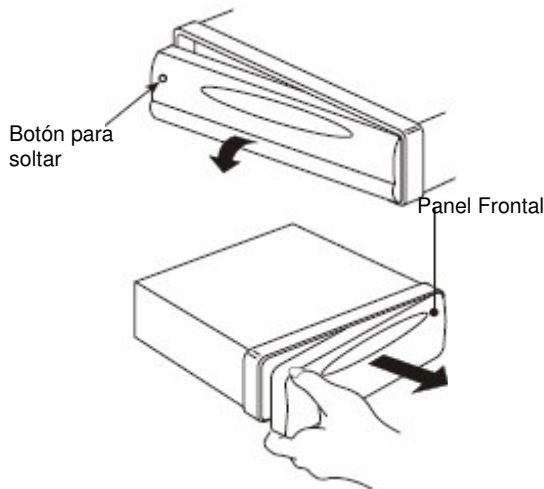

2. Mantenga el panel frontal en su estuche.

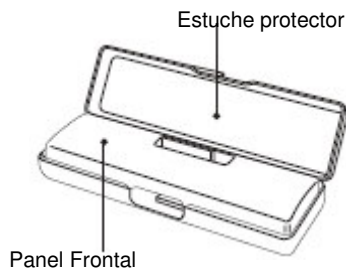

PARA INSTALAR EL PANEL FRONTAL

Para instalar el panel frontal, introduzca el panel en su cubierta y asegúrese que el panel quede apropiadamente instalado. De otra

forma, anomalías ocurrirán en la exhibición de algunas teclas o algunas de estas no funcionaran apropiadamente.

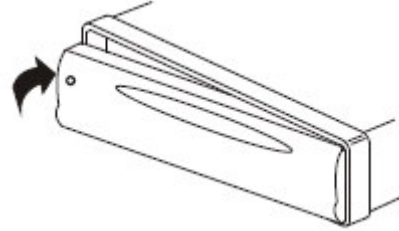

Precauciones de manipulación.

1. No deje caer el panel frontal.
2. No ponga presión en el expositor o botones de control cuando retira o instala el panel frontal.
3. No toque los contactos en el panel frontal o en el cuerpo de la unidad principal. Puede resultar pobre contacto eléctrico.
4. Si cualquier mugre o sustancias foráneas se adhieren en los contactos, estos pueden ser removidos con un paño seco y limpio.
5. No exponga el panel frontal a altas temperaturas o luz directa del sol en cualquier lugar.
6. Manténgase alejado de cualquier agente volátil (Ejemplo: Benceno, tiner, o insecticidas) y evite que toquen la superficie del panel frontal.
7. No intente desarmar el panel frontal.

CONEXION DE LOS CABLES

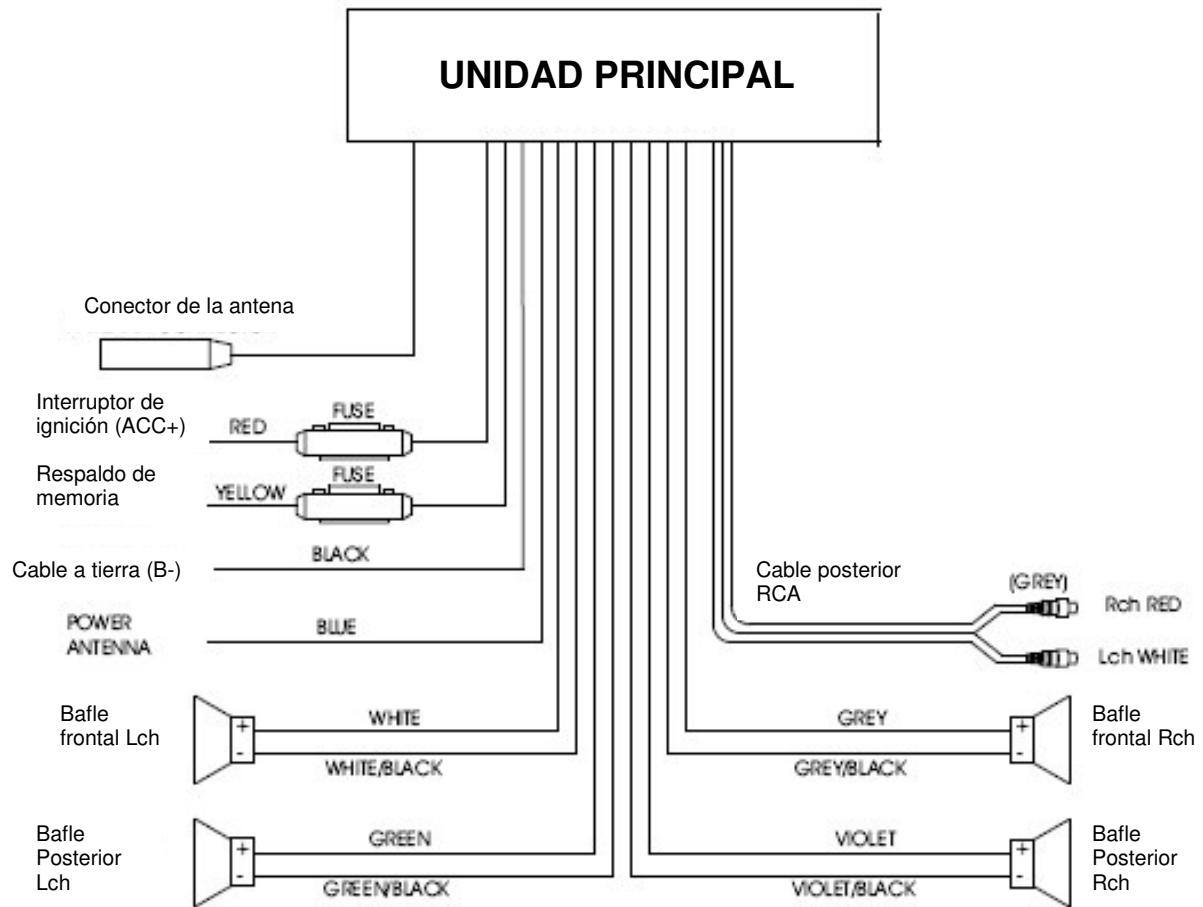

OPERACION

LOCALIZACION DE LOS BOTONES

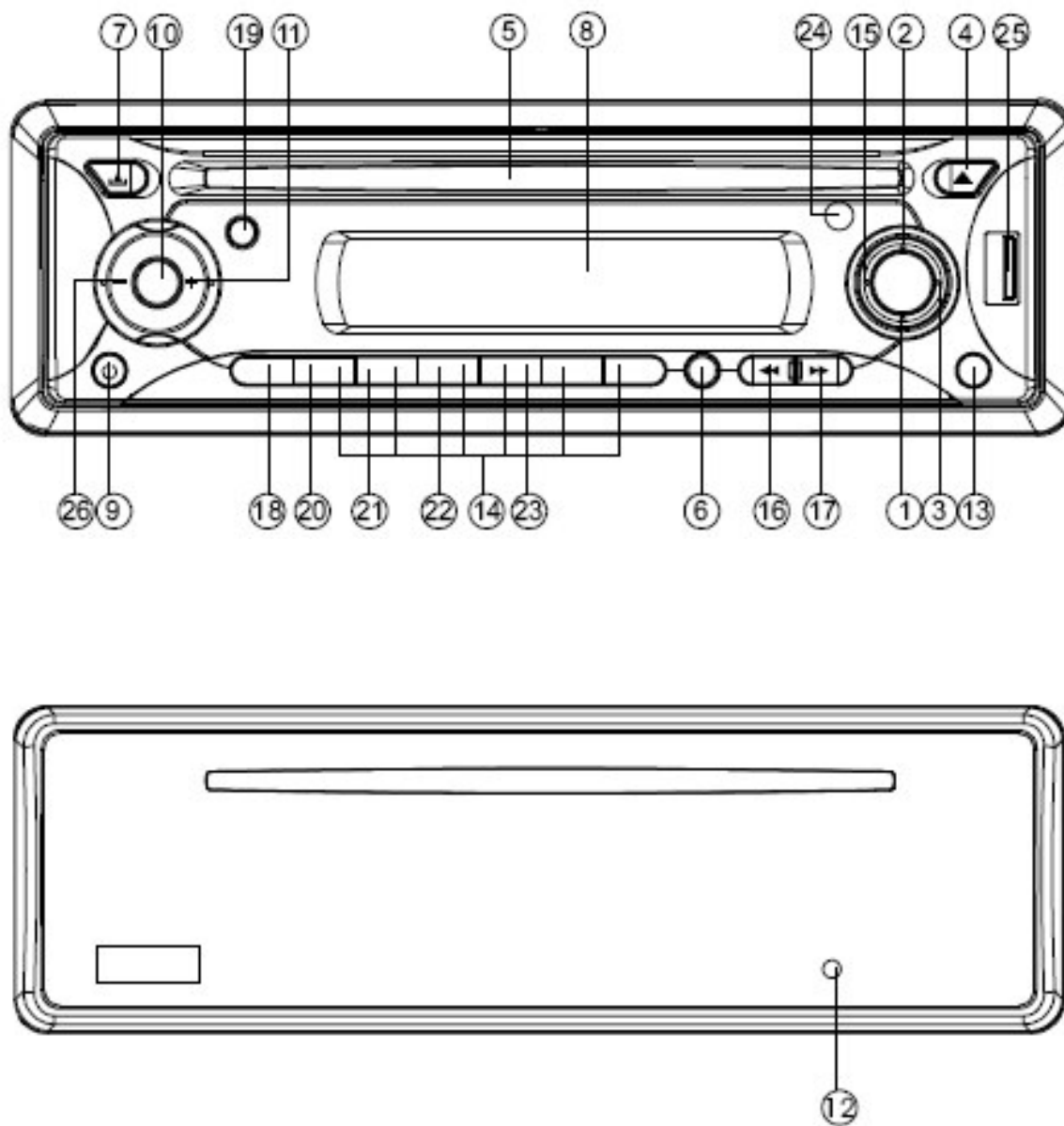

OPERACION

ENCENDIDO Y APAGADO DE LA UNIDAD

Encienda la unidad presionando cualquier botón [a excepción de **ABRIR** el botón (7) y el botón **EXPULSAR** ▲ (4)]. Cuando el sistema este encendido, presione el botón **PWR** (9) para apagar la unidad.

PARA SOLTAR LA CARA DEL PANEL

Presione el Botón **SOLTAR** (7) para liberar la cara del panel removible.

AJUSTE DEL SONIDO

Presione el botón **SEL** (10) para seleccionar el modo de ajuste deseado. El modo de ajuste cambiara en el siguiente orden:

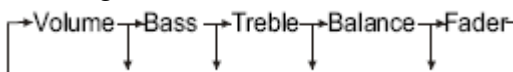

Al girar la perilla del **VOL+/-** (11)/(26) ajusta la calidad del sonido deseado. Presione y sostenga el botón **SEL**/seleccionar (10) por algunos segundos para entrar en la selección para la situación de sonido beep, luego gire la perilla del **VOL+/-** (11) para seleccionar como sigue respectivamente:

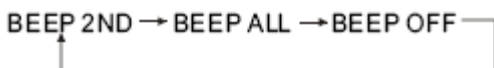

- MODO BEEP 2DO:
El beep solo se genera cuando todos los botones doble función permitidos se presionan por un segundo (1 Seg).
Ejemplo:
Cuando el botón **preset/ pre-fijar** se presiona.
Cuando el botón **BND/LOU** (13) se presiona.

Cuando el botón **AP/PS** (18) se presiona.

- MODO BEEP TODOS:
El beep se genera cuando todos los botones se presionan.
- MODO BEEP APAGADO:
El beep es desactivado.

TONO ALTO

Presione el botón **BND/LOU** (13) por algunos segundos, para reforzar la salida del bajo. Presiónelo varios segundos nuevamente para no utilizar esta función.

FIJAR EL RELOJ

Presione el Botón **DISP/EXHIBICIÓN** (15), el reloj se puede ver en el expositor de cristal líquido. Después sostenga el botón hasta que el reloj aparezca y titile. Luego presione el botón **AJUSTE/PISTA** ►► (17) para cambiar la hora o el botón **AJUSTE/PISTA** ◀◀ (16) para cambiar los minutos.

MUTE/MUDO

Presione el botón **MUT/MUDO** (3) para silenciar el sonido instantáneamente. Si algún botón es presionado en el estado mudo, el mudo se releva.

ECUALIZACION

Presione el botón **EQ/ECUALIZADOR** (19) para prender la función de ecualización y para seleccionar el modo de audio deseado. Hay cinco clases de modo respectivamente:

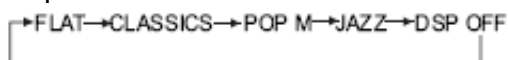

EXPOSITOR DE CRISTAL LÍQUIDO

Muestra la frecuencia actual y las funciones activadas del expositor (8).

OPERACION

SENSOR REMOTO (OPCIONAL)

Dirija el control remoto de mano hacia el sensor remoto **IR** (24). Presione los botones de funcionamiento del control remoto para controlar el sistema.

FUNCION ESP

Si la unidad posee la función contra golpes electrónico, esta puede funcionar a prueba de golpes por algunos segundos.

FUNCIÓN RESET/FIJAR NUEVAMENTE

El botón **RESET/FIJAR NUEVAMENTE** (12) debe ser activado con un lapicero o un objeto delgado de metal.

El botón **RESET/FIJAR NUEVAMENTE** debe ser activado por las siguientes razones:

- Instalación inicial de la unidad, al completar la instalación de los cables.
- Todos los botones de funcionamiento no funcionan.
- Símbolo de error en la exhibición.

Nota: Si al presionar el botón **RESET/FIJAR NUEVAMENTE** (12), la unidad no funciona todavía, por favor utilice un poco de algodón untado con alcohol isopropílico para limpiar el agujero en el panel de encima.

OPERACION DEL RADIO

• CAMBIANDO AL MODO RADIO

Presione el botón **MODO** (6) por corto tiempo para seleccionar el modo radio, el modo radio aparece en el expositor junto con la banda de memoria y la frecuencia.

• SELECCION DE LA BANDA DE FRECUENCIA

En el modo radio, Presione el botón **BND/LOUD** (13) por corto tiempo para seleccionar la banda deseada. La banda de recepción cambiara en el siguiente orden:

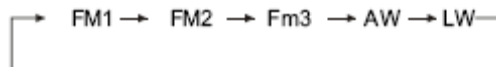

• SELECCION DE UNA ESTACION

Presione el botón **SINTONIZADO / PISTA** ►► (17) o el botón **SINTONIZADO / PISTA** ◄◄(16) por corto tiempo para activar la función automática de búsqueda. Presionar por varios segundos hasta que aparezca “**MANUAL**” en el expositor, el modo de sintonización manual se seleccionara. Si ambos botones no han sido presionados por varios segundos, se devolverán al modo de buscar sintonización y aparecerá “**AUTO**” en el expositor.

• LOCAL / DISTANTE

Presione el botón **LOC** (2) para seleccionar entre emisoras locales o distantes. Establecer localmente para la recepción de una emisora fuerte, y establecer a distancia para la recepción de emisoras más débiles. Esta función es efectiva durante el funcionamiento de “**BÚSQUEDA AUTOMÁTICA**”.

• ALMACENAMIENTO DE MEMORIA AUTOMÁTICA Y ESCANEADO DE PROGRAMA.

- Almacenamiento de memoria automática.

OPERACION

Presione el botón **AS / PS ALMACENAMIENTO DE MEMORIA AUTOMATICA** (18) por algunos segundos, el radio busca desde la frecuencia actual y revisa la fuerza de la señal hasta que un ciclo de búsqueda se termina y luego se almacenan 6 emisoras de recepción fuerte en el botón del número previamente fijado.

- Escanear un programa. Presione el botón **AS / PS** (18) por corto tiempo para escanear una emisora previamente fijada, cuando el nivel de fuerza de campo es más que el umbral del nivel de parar, el radio esta cogiendo el número previamente fijado por varios segundos con el mudo suelto, luego vuelve a buscar.
- **ALMACENAMIENTO DE EMISORAS**
Presione cualquiera de los botones previamente fijados (14) (1 a 6) para seleccionar una emisora que haya sido almacenada en la memoria. Presione este botón por varios segundos (hasta que un 2do beep suene), la emisora actual se almacenará en el botón con el número.
- **MONO / ESTEREO**
Presione el botón **MON** (1) para seleccionar el modo mono o estereo. Algunas veces usted puede mejorar la recepción de emisoras distantes al seleccionar el funcionamiento mono.

FUNCIONAMIENTO DE DISCOS COMPACTOS/CD

- **CAMBIANDO A MODO DISCO COMPACTO/CD**

Si no se ha puesto un CD en la bandeja:

Introduzca el disco compacto suavemente con la parte impresa hacia arriba, en el compartimiento para discos, hasta que siente alguna resistencia. El disco compacto se desliza automáticamente en el compartimiento, el funcionamiento del disco comenzará.

Si el CD esta puesto en el compartimiento:

Continúe presionando el botón **MOD** (6) por corto tiempo hasta que la exhibición del modo CD aparezca.

- **SELECCION DE PISTAS**

Presione el botón **SINTONIZADO / PISTA** ◀◀(16) o el botón **SINTONIZADO / PISTA** ▶▶ (17) para devolverse al tema anterior o adelantarse al siguiente tema. El número del tema aparece en el expositor.

Sostenga el botón **SINTONIZADO / PISTA** ◀◀(16) o el botón **SINTONIZADO / PISTA** ▶▶ (17) para devolver o adelantar rápidamente, el disco empieza a tocar cuando usted suelta el botón.

- **PAUSANDO LA REPRODUCCION**

Presione el botón **PAU/PAUSA** (20) para pausar el tocadore de discos Compactos, presiónelo de

OPERACION

nuevo para reanudar su funcionamiento.

- **MIRAR PREVIAMENTE TODOS LAS PISTAS**
Presione el botón **SCN** (21) para tocar los primeros segundos de cada tema en el disco actual, presione nuevamente para parar la introducción y escuchar el tema.
- **PARA REPETIR EL MISMO TEMA**
Presione el botón **RPT/REPETIR** (22) para repetir continuamente el mismo tema, presiónelo de nuevo para parar la repetición.
- **TOCAR TODOS LOS TEMAS AL AZAR**
Presione el botón **SHF** (23) para tocar todos los temas en el disco en un orden al azar. Presiónelo de nuevo para cancelar la función.
- **EXPULSAR UN DISCO**
Presione el botón **EJECT** (**Expulsar**) ▲(4) para que pare de tocar el disco compacto y evacue el disco del compartimiento de discos.

FUNCIONAMIENTO DEL MP3

- **CAMBIANDO AL MODO DISCO COMPACTO DE MP3**
Si no se ha puesto un CD de MP3 en la bandeja:
Introduzca el disco compacto de MP3 suavemente con la parte impresa hacia arriba, en el compartimiento para discos (5), hasta que siente alguna resistencia. El disco compacto de MP3 se desliza automáticamente en el compartimiento, el

funcionamiento del MP3 comenzará.

Si el CD de MP3 esta puesto en el compartimiento:

Continúe presionando el botón **MODE** (6) por corto tiempo hasta que la exhibición del modo CD (MP3) aparezca.

- **EXPULSAR UN DISCO**
Presione el botón **EJECT / EXPULSAR** ▲(4) para que pare de tocar MP3 y evacue el disco del compartimiento de discos (5).
- **SELECCIONANDO TEMAS EN UN SOLO PASO**
Presione el botón **SINTONIZADO / PISTA** ◀◀(16) o el botón **SINTONIZADO / PISTA** ▶▶ (17) para devolverse al tema anterior o adelantarse al siguiente tema. El número del tema aparece en la exhibición.
- **PAUSANDO LAS PISTAS**
Presione el botón **PAU/PAUSA** (20) para pausar el tocadore de MP3, presiónelo de nuevo para reanudar su funcionamiento.
- **MIRAR PREVIAMENTE TODOS LOS TEMAS**
Presione el botón **SCN** (21) para tocar los primeros segundos de cada tema en el disco actual, presione nuevamente para parar la introducción y escuchar el tema.
- **REPRODUCCION DE TODAS LAS PISTAS AL AZAR**
Presione el botón **SHF** (22) para reproducir todas las pistas en un orden aleatorio de un disco MP3.

OPERACION

Presione nuevamente para cancelar la función.

- **SELECCIONAR UN TEMA CON EL BOTON AS / PS / MP3**

El botón **AS/PS** se asigna como un botón de selección de modo audio digital en el funcionamiento del MP3, seleccionando cada modo del audio digital.

“Seleccionar el tema directamente”

=> “Buscando el directorio o el nombre del archivo”

=> “Navegación” desde la raíz utilizando los botones **MANUAL / SKIP -- SALTAR ARRIBA / ABAJO**

“Navegación” desde el directorio actual, utilizando los botones **MANU -- MANUAL/SKIP -- SALTAR UP-- ARRIBA/DOWN – ABAJO**

- **BUSCANDO UN TEMA DIRECTAMENTE**

Presione el botón **AS/PS (MP3)** una sola vez. Entrará a “buscando tema directamente” en CD audio digital. La unidad busca el tema seleccionado siguiendo botones numéricos directamente:

M1-M6, MOD (7), MANU/SKIP DOWN (8), MANU/SKIP UP (9), DSP/EXHIBICIÓN (0).

Si selecciona tres dígitos, la unidad busca el tema. Si selecciona uno o dos dígitos, la unidad espera el botón **ENT/ENTRAR (BND/LOU)** por unos segundos. La unidad busca el tema después de varios segundos, aún si el botón **ENT/ENTRAR** no es presionado.

- **BUSCANDO EL DIRECTORIO O EL NOMBRE DE ARCHIVO**

Presione dos veces el botón **AS/PS (MP3)**. Entrará a “buscando el directorio o el nombre de archivo” en CD de audio digital.

La unidad busca archivos y directorios que tienen el mismo carácter puesto por el que lo utiliza, presionando los botones correspondientes en la lista # 1 que encontrará a continuación: Es explicada así:

- Use los botones correspondientes para seleccionar los caracteres de la A a la Z, en blanco, 0-9,_, -, +.
- Presione el botón **SEL/SELECCIONAR** para reconfirmar cada carácter que introdujo.
- Presione el botón **BND/LOU (ENTRAR)** para empezar a buscar los títulos, si el título seleccionado tiene el nombre de un directorio, en el expositor luego aparecerá (‘ ‘).
- Utilice los botones **MANU / SKIP ARRIBA / ABAJO** para poner todas las canciones en una lista en este directorio y seleccione un título.
- Presione el botón **BND/LOU (ENTRAR)** para reconfirmar y empezar a tocar.
- Repita los pasos señalados si el nuevo título seleccionado es un directorio otra vez.

- **BUSCANDO DESDE EL DIRECTORIO DE RAIZ**

Presione tres veces el botón **AS/PS (MP3)**. La unidad busca un archivo o un directorio desde la

OPERACION

raíz con los botones **MANU/SKIP ARRIBA / ABAJO**. (El icono D – DIR se prende si el nombre es directorio). Se verá una lista en el expositor de todos los directorios y las canciones disponibles. Seleccione los directorios o canciones deseadas utilizando los botones **MANU/SKIP ARRIBA / ABAJO** y **BND/LOU (ENTRAR)** para reconfirmar. Si el título seleccionado es una canción, ésta empezara a sonar. Si el título seleccionado es un nombre de directorio en el expositor aparecerá (' '),

- Luego utilice los botones **MANU / SKIP ARRIBA / ABAJO** para poner todas las canciones en una lista en este directorio y seleccione un título.
- Presione el botón **BND/LOU (ENTRAR)** para reconfirmar y empezar a tocar.
- Repita los pasos señalados si el nuevo título seleccionado es un directorio otra vez.

- **BUSCANDO DESDE EL DIRECTORIO ACTUAL**

Presione el botón **AS/PS (MP3)** cuatro veces. La unidad busca un archivo o un directorio desde un directorio actual con los botones **MANU/SKIP ARRIBA / ABAJO**. (El icono D – DIR se prende si el nombre es directorio). El nombre del directorio actual es exhibido por un segundo y el nombre del archivo actual que esta siendo tocado es exhibido (seleccionado). El usuario puede seleccionar el directorio o archivo en el directorio con los botones **MANU/SKIP ARRIBA / ABAJO**. El archivo

seleccionado puede ser tocado presionando el botón **BND/LOU (ENTRAR)**.

El icono “MP3” se prende cuando el disco de MP3 es tocado y titila cuando esta en el modo Navegación.

- **EXHIBICION DE LA INFORMACION**

Presione el botón de exhibición **DSP** para que le muestre la siguiente información, como el reloj, **ID3 TAG** (si esta disponible: el nombre del directorio del título de la canción, nombre del artista, otros contenidos...) y otra información.

Botones asignados en el modo de búsqueda (Tabla #1)

AS /PS	Seleccionar modo
BND/LOU	ENTRAR
M1	A,B,C,1
M2	D,E,F,2
M3	G,H,I,3
M4	J,K,L,4
M5	M,N,O,5, DIRECTORIO, ABAJO
M6	P,Q,R,6 DIRECTORIO, ARRIBA
MOD	S,T,U,7
MANU- MANUAL/SKIP- SALTAR/DOWN- ABAJO	V,W,X,8
MANU- MANUAL/SKIP- SALTAR/UP- ARRIBA	Y,Z,ESPACIO, 9
SEL	CAMBIAR CARACTERES , DERECHA
DSP/EXHIBICIÓN	-,+,0
BOTON DEL	SELECCIONA

OPERACION

AJUSTE DEL AUDIO	R CARÁCTER (A,B-8,9,0)
------------------	------------------------

BOTONES DE VOLUMEN
ARRIBA/ABAJO, MANUAL/SKIP
UP/DOWN: Durante la navegación,
buscar el archivo y el directorio.

OPERACION WMA

Para las unidades que pueden reproducir discos WMA, la operación es la misma que la descrita para MP3.

OPERACIÓN DE REPRODUCCION USB

En el panel frontal de la unidad, existe una interfase USB (25). Usted puede conectar un reproductor MP3 o cualquier otro equipo con interfase de USB a través de esta interfase (25). Cuando conecta un reproductor a través de la interfase, la unidad buscara automáticamente archivos MP3 o WMA. Cuando reproduce archivos MP3 o WMA en el equipo, la operación es la misma que la del MP3 descrita anteriormente.

OPERACION DE GRABACION

Esta unidad esta provista de una función de grabación. En modo de radio CDP, cambiador CD o modo AUX, presione el botón TA (REC) (2) para activar el modo de GRABACIÓN. La unidad grabara archivos a USB. La unidad puede encontrar y reproducir archivos en el equipo que esta conectado a la unidad a través de la interfase USB. Serán mostrados durante la grabación como "file name".

NOTAS DEL DISCO

A. NOTAS SOBRE LOS DISCOS

1. Tratar de utilizar discos de forma no estandarizada (ejemplo, cuadrado, estrella, corazón) puede dañar a la unidad. Asegúrese de utilizar solo discos de forma redonda para esta unidad.
2. No introduzca papel o cinta, etc, en el lado de la marca o en el lado de grabación de cualquier disco, porque puede ocasionar una disfunción.
3. El polvo, la tierra, o rasgaduras y frotamiento en los discos, causaran un mal funcionamiento.

B. NOTAS SOBRE DISCOS COMPACTOS-Rs (discos que se graban) DISCOS COMPACTOS-RWs (discos que se pueden volver a grabar):

1. Asegúrese de utilizar solo discos con las siguientes marcas para que esta unidad pueda tocar:



2. La unidad no puede tocar un disco compacto-R y un disco-RW que no este terminado. (Por favor remítase al manual de grabación de sus DISCOS COMPACTOS-Rs/ DISCOS COMPACTOS-RWs o el software de sus DISCOS COMPACTOS-Rs/ DISCOS COMPACTOS-RWs para más información en el proceso de finalización).
3. Dependiendo del estado de grabación, condiciones del disco

OPERACION

y el equipo utilizado para la grabación, algunos DISCOS COMPACTOS-Rs/ DISCOS COMPACTOS-RWs no pueden tocarse en este unidad. (vea *1)

*1:Para que el funcionamiento sea más eficiente, por favor vea las siguientes recomendaciones:

- a) Utilice discos-RWs con velocidad de 1x hasta 4x y escriben con velocidad de 1x hasta 2x.
- b) Utilice discos Rs con velocidad de 1x hasta 8x y escriben con velocidad de 1x hasta 2x.
- c) No ponga a tocar un disco-RW que haya sido escrito por más de 5 veces.

C. **NOTAS SOBRE ARCHIVOS DE MP3 (VERSIÓN MP3 ÚNICAMENTE):**

1. El disco debe estar en el nivel ISO9660, formato de nivel 1 o 2, o Juliet o Romeo en el formato de expansión.
2. Al nombrar un archivo de MP3, asegúrese de que la extensión del nombre del archivo sea “.Mp3”.
3. Para un archivo que no sea de MP3, aunque la extensión del nombre del archivo sea “.Mp3”, la unidad no puede reconocerlo.

OPERACIÓN

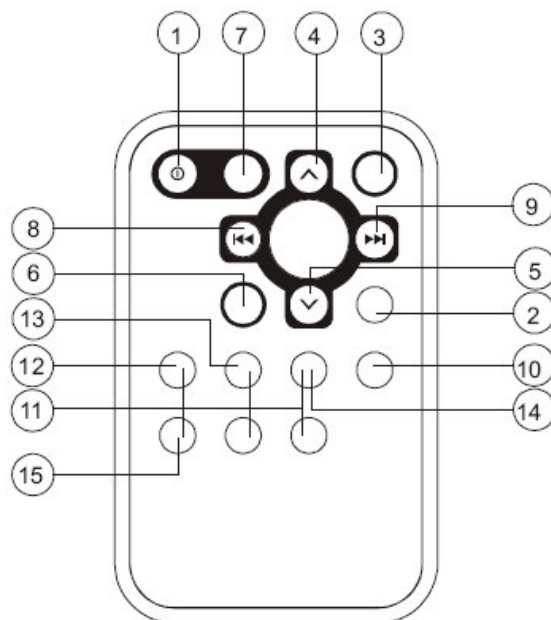

FUNCIÓN DE LOS BOTONES & CONTROL REMOTO

1. **PWR:** Botón de encendido y apagado.
2. **DSP (0):** Botón de Exposición. (_, -, +, 0 para la operación del MP3)
3. **SEL:** Botón de Selección
(Cambio derecho de carácter para la operación del MP3)
4. **VOL ^** Botón de Volumen Arriba.
(Selección de los caracteres (A, B-8,9,0) para la operación del MP3)
5. **VOL v** Botón de Volumen Arriba.
(Selección de los caracteres (A, B-8,9,0) para la operación del MP3).
6. **BND:** (Introducir) Botón de selección de banda.
(Botón de introducir para la operación de MP3)
7. **MOD (7)** Botón de Modo (S, T, U, 7 para la operación de MP3)
8. **SINTONIZADO / PISTA <<** (8): Botón de sintonizado / búsqueda hacia abajo.
(Operación para el MP3 de V, W, X, 8).
9. **SINTONIZADO / PISTA >>** (9): Botón de sintonizado / búsqueda hacia arriba.
(Operación para el MP3 de Y, Z, Espacio, 9).
10. **AMS (MP3):** Almacenamiento de Memoria Automática & Botón de Búsqueda de Programa (Botón del modo de selección para la operación MP3).
11. **M1- M6:** Botones de Preajustado.
12. **PAU:** Botón de Pausa. (Para la Operación de MP3 A, B, C, 1)
13. **SCN:** Botón de escaneo. (Para la Operación de MP3, D, E, F, 2)
14. **RPT:** Botón de Repetición. (Para la Operación de MP3, G, H, I, 3)
15. **SHF:** Botón de Cambio. (Para la Operación de MP3, J, K, L, 4).
16. **DISC-:** Botón para abajo del CD (Solo para la versión de cambio de CD);

SOLUCION DE PROBLEMAS

- M, N, O, 5/10 PISTA ABAJO (Para la operación de MP3)
17. **DISC+**: Botón para arriba del CD (Solo para la versión de cambio de CD);
P, Q, R 6/10 PISTA ABAJO (Para la operación de MP3)

GENERAL

Requisitos de la suministración de fuerza: DC 12 voltios, suelo negativo
Dimensiones del chasis: 178 (W) x 160 (D) x 50 (H)

Controles de tono

- Bajos (a 100 Hz): ± 10 dB
- Agudos (a 10 kHz): ± 10 dB

Máxima salida de fuerza: 4x40 watts
Drenaje actual: 15 amperios (max.)

TOCADOR DE DISCOS COMPACTOS

Proporción de la señal del ruido: Más de 55dB
Separación de canales: Más de 45dB
Respuesta de la frecuencia: 40 Hz – 18 kHz

RADIO

Cubrimiento de frecuencia: 87.5 a 107.9 Mhz
I.F. : 10.7 MhZ
Sensibilidad (S/N=30Db) : 4 μ V :
Separación Estereo : >25 dB

FM

Cubrimiento de frecuencia: 530 a 1710 khz
I.F. : 450 khz
Sensibilidad (S/N=20Db) : 36 dBu

SOLUCION DE PROBLEMAS

Antes de leer la lista de revisión, revise la conexión de los cables. Si alguno de los problemas persiste después de revisar la lista, consulte su servidor de mantenimiento más cercano.

SÍNTOMA	CAUSA	SOLUCIÓN
No hay fuerza.	La ignición del carro no esta en funcionamiento.	Si la suministración de fuerza esta conectada adecuadamente a los circuitos accesorios del carro, pero el motor no funciona, cambie la ignición a "ACC".
	-El fusible se daño.	-Repere el fusible.
El disco no puede introducirse o evacuarse.	-Hay otro disco en el compartimiento.	-remueva el disco del compartimiento y ponga otro.
	-Introduzca el disco en la dirección opuesta.	-introduzca el disco compacto con la marca hacia arriba.
	-El disco esta extremadamente sucio o defectuoso.	-Limpie el disco o ponga otro a tocar.
	-La temperatura dentro del carro esta muy alta.	-Ponga a enfriar, o deje que el ambiente retorne a su temperatura normal.
	-Condensación.	-Apague el radio por una hora aproximadamente, luego intente nuevamente.
No hay sonido.	-Esta en mínimo el volumen.	-Ajuste el volumen al nivel deseado.
	-Los cables no están conectados adecuadamente.	-Revise la conexión de los cables.
El sonido salta.	-El ángulo de instalación esta a más de 30 grados.	-Ajuste el ángulo de instalación a menos de 30 grados.
	-El disco esta extremadamente sucio o defectuoso.	- Limpie el disco o ponga otro a tocar.
Los botones de funcionamiento no funcionan.	-El microcomputador instalado adentro no esta funcionando adecuadamente por el ruido.	-Presione el botón RESET/RE-FIJAR. El panel frontal no esta instalado adecuadamente en su lugar.
El radio no funciona. La	-El cable de la antena no	-Introduzca el cable de la

SOLUCION DE PROBLEMAS

selección automática de emisora no funciona.	está conectado.	antena firmemente.
	-Las señales son muy débiles.	-Seleccione una emisora manualmente.