



MC-KHF100
MICRO COMPONENTE HI-FI
MANUAL DEL USUARIO

Características.....	2
Para su atención.....	3
Accesorios.....	4
Panel.....	5-6
Conexión.....	7-8
Configuración del sistema.....	9-13
Control Remoto.....	14-15
Reproducción.....	16-20
Localización de problemas.....	21
Especificaciones.....	23

Gracias por la compra de nuestro producto. Por favor lea este manual cuidadosamente antes de la operación y conexión. Por favor conserve este manual para referencias futuras.

Este reproductor DVD es un reproductor casero de última generación que puede producir video y audio de alta calidad. Su rendimiento es mucho mejor que el de cualquier otro equipo de reproducción casera de video anterior. Como la mejor fuente de señal para su sistema de teatro en casa, le dará el máximo disfrute!

- Salida de audio digital Dolby Digital, LPCM, MPEG, etc. incorporado
- Procesador audio digital HiFi, 96kHz/24bit o 48kHz/24bit
- Actualización de software inteligente. Imagen de alta resolución, soporte para equipos de video futuros.
- Salida de audio digital coaxial
- Super Compatible con DVD/VCD/CD/MP3/MPEG4/KODAK PICTURE CD
- Última generación servo, tecnología de decodificación wafer-sencillo, estabilidad fiable y súper corrección de error.
- Control remoto de funciones completas
- Sintonizador de radio estéreo AM/FM
- Amplificador de alta sensibilidad incorporado

NOTAS IMPORTANTES:

- Por favor lea este manual cuidadosamente antes de la conexión y operación.
- No abra la cobertura o toque ninguno de los componentes internos por un no-profesional.
- Apague el aparato cuando no esté siendo utilizado. (Desconecte la energía si la unidad no va a ser usado por un largo periodo de tiempo). Conecte el aparato completamente a la fuente de energía para mantenerlo en un estado de fácil operación para la vida diaria.
- No exponga la unidad directamente a los rayos del sol. Manténgalo alejado de cualquier fuente de calor.
- No exponga la unidad a la lluvia o humedad.
- Coloque la unidad en una superficie horizontal. Mantenga la unidad ventilada. No bloquee el escape de calor. Sobrecalentar el aparato puede causar su malfuncionamiento.
- Limpie la cabina con un paño suave. Detergentes y alcohol están prohibidos.
- Este libro es sólo una guía para la operación de usuario.
- El aparato no debe estar expuesto a gotas o salpiques o ningún otro objeto que contenga líquidos, tales como floreros, deben ser colocados sobre el aparato.



El rayo tiene la intención de alertar al usuario de la presencia de voltaje peligroso dentro de la cubierta del producto, y el contacto con componentes internos puede resultar en un riesgo de descargas eléctricas para personas.



El signo de exclamación tiene la intención de alertar al usuario de la presencia de importantes instrucciones de operación.



Para reducir el riesgo de descargas eléctricas o fuego, no abra la cobertura. Refiera el servicio a personal de servicio calificado.

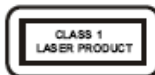

Esta marca indica que la unidad pertenece a un producto láser clase 1. El rayo láser puede producir daño de radiación por medio del contacto directo al cuerpo humano.

ACCESORIOS



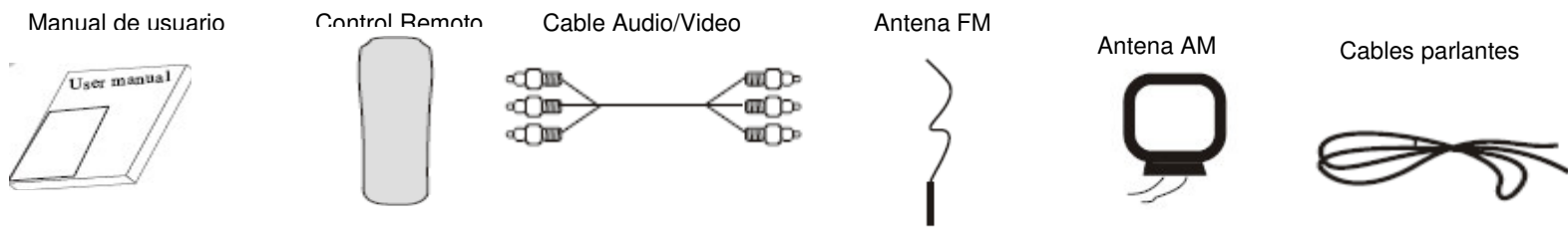



ACCESORIOS



Operación del control remoto

- Inserte las baterías a la celda. El control remoto funcionará dentro de 8 metros si está dirigido hacia y con un ángulo de 30 grados a la derecha o izquierda.
- Retire las baterías del control remoto cuando no sea usado por un largo periodo de tiempo.

Esta unidad puede reproducir los siguientes tipos de disco:

Tipo de Disco	Símbolo	Contenidos
DVD		Audio + Video
MP3		Audio
Video-CD (VCD/DVCD)		Audio + Video
CD-DA		Audio
Kodak Picture CD		Photo Digital
MPEG-4		Audio + Video

PANEL DELANTERO:

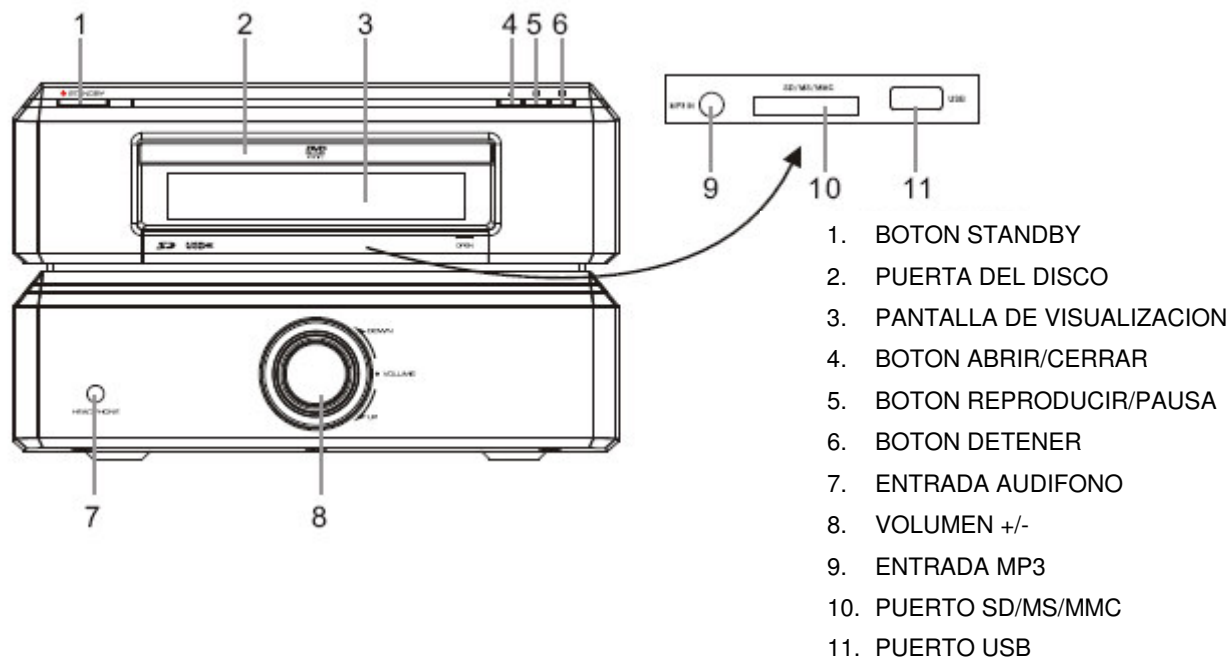

Panel trasero:

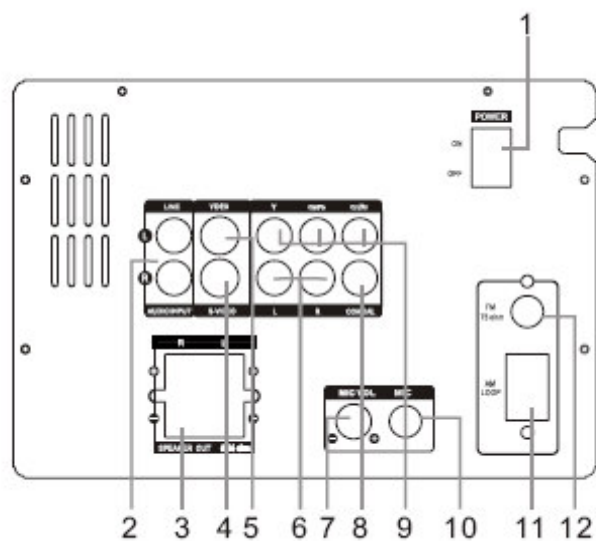

1. INTERRUPTOR ENCENDIDO
2. TERMINAL SALIDA LINEA ADENTRO
3. TERMINAL SALIDA PARLANTES
4. TERMINAL SALIDA S-VIDEO
5. TERMINAL SALIDA VIDEO
6. SALIDA D/I AUDIO
7. VOLUMEN MICROFONO
8. SALIDA AUDIO DIGITAL COAXIAL
9. TERMINAL SALIDA VIDEO COMPONENTE
10. ENTRADA MICROFONO
11. ENTRADA ANTENA AM

CONEXIÓN

Conexión del sistema de video

Las siguientes salidas de video están disponibles para esta unidad.

Video Compuesto

Utilice el cable AV (terminal amarillo) para conectar el terminal de salida de video compuesto de la unidad al terminal de entrada de video del TV/monitor.

S-Video

Utilice el cable S-video para conectar la salida s-video de esta unidad a la entrada s-video del TV/monitor.

Video Componente (YUV)

Utilice el cable AV de tres núcleos para conectar las terminales de salida componentes de esta unidad a los terminales de entrada correspondientes del TV/monitor.

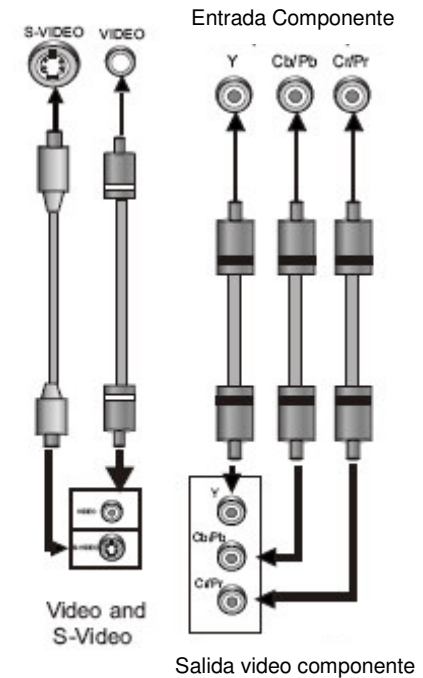

Notas:

- La conexión real depende del terminal de entrada del TV/monitor.
- No use todas las conexiones al mismo tiempo, de esta manera la imagen se verá afectada.
- Únicamente la conexión física conforme a la configuración del video puede producir una imagen normal (refiérase al "Video Setup"/Configuración de Video en el "System Setup"/Configuración del sistema).

Conexión del sistema de audio:

El reproductor tiene salidas de audio tanto análogo y digital. El audio análogo es de dos canales. El audio digital sale del coaxial y la calidad del sonido es mucho mejor que el del audio análogo.

Salida 2 canales

Utilice un par de cables audio para conectar la entrada del audio del TV o amplificador AV a la salida de audio de esta unidad.

Audio Digital Coaxial

Utilice el cable coaxial especificado para conectar la salida coaxial de esta unidad a la entrada coaxial del amplificador.

Salida parlantes

Utilice los cables de conexión del parlante para conectar los terminales de salida de los parlantes de esta unidad a los parlantes correspondientes.

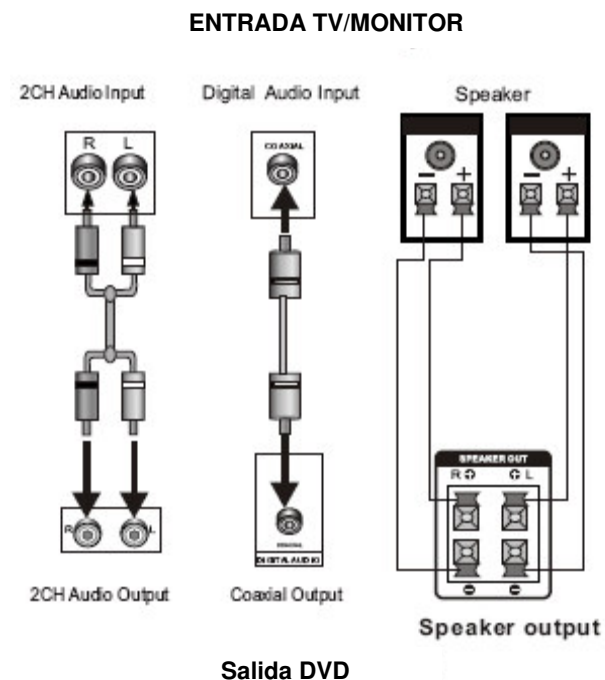

Nota:

La conexión física debe estar conforme a la configuración de salida de audio de esta unidad. Por favor refiérase al "Audio Setup"/Configuración de Audio en el "System Setup"/Configuración del Sistema.

OPERACIÓN DEL MENÚ:

Seleccione la tecla [SETUP] en el control remoto y la página de configuración principal se mostrara en la pantalla.

1. Después de acceder al Menú [SETUP], presione los botones [◀] y [▶] para seleccionar un ítem deseado y luego presione el botón [ENTER] para ingresar el sub-menú. En el sub-menú, presione los botones [▲] y [▼] para seleccionar uno, luego presione el botón [ENTER] para confirmar. Ahora, la configuración de esta función está completada.
2. Para terminar la configuración, presione el botón [SETUP] otra vez. En el menú de configuración, usted puede escoger cualquiera de las opciones siguientes como usted desee.

PAGINA DE CONFIGURACIÓN GENERAL:

Este menú es utilizado para configurar el formato de la pantalla del TV, función del video y función del DVD, ítems de “**TV DISPLAY**”, “**ANGLE MARK**”, “**OSD LANG**”, “**CLOSED CAPTIONS**”, “**SCREEN SAVER**” y “**LAST MEMORY**”.

TV Display

4:3 PANSKAN: Cuando la unidad esté conectada a un equipo de TV normal, la imagen de pantalla ancha aparece en la pantalla completa, pero algunas partes son cortadas.

4:3 LETTERBOX: Cuando la unidad esté conectada a un equipo de TV normal, la imagen de pantalla ancha aparece y barras negras aparecen en la parte superior e inferior de la pantalla.

16:9: Utilice este ítem cuando la unidad esté conectada a un equipo de TV de pantalla ancha.

Wide squeeze: Utilice este ítem cuando la unidad esta conectada a una pantalla de TV ancha.

ANGLE MARK:

Configure este ítem a ON/Encendido. Cuando un disco con múltiples ángulos de cámara se este reproduciendo, una marca de ángulo se visualizara en la pantalla. Usted podrá ver la pantalla en diferente ángulos de cámara presionando [ANGLE] en el control remoto. Coloque este ítem en OFF/Apagado para esconder la marca de ángulo.

LENGUAJE OSD:

Usted puede utilizar este ítem para seleccionar el lenguaje del menú de configuración y el lenguaje de visualización en pantalla.

CLOSED CAPTIONS (SUBTÍTULOS):

Esta función no funciona si el disco no tiene subtítulos. Si el subtítulo está APAGADO, presione el botón [SUBTITLE] en el control remoto para encender los subtítulos.

CONFIGURACIÓN DEL SISTEMA

SCREEN SAVER:

Si el protector de pantallas está seleccionado en ENCENDIDO y la unidad es cambiada o sin un disco en reproducción por varios minutos, una imagen en movimiento aparece en pantalla y la unidad entrará en modo de ESPERA después de 20 minutos. Usted puede presionar el botón [STANDBY] en el control remoto para activar.

LAST MEMORY

Cuando esta función esta encendida, la unidad puede memorizar el tiempo transcurrido desde la última vez que usted reprodujo el disco. Cuando lo reproduzca la próxima vez, la reproducción comenzara desde el ultimo tiempo memorizado.

PÁGINA DE CONFIGURACIÓN DE AUDIO:

CONFIGURACIÓN DE AUDIO ANÁLOGO:

DOWNMIX:

Utilice los botones [▲] y [▼] para mover el scroll y escoger uno.

LT/RT: El audio está en formato de canal Izquierdo y Derecho aun si el sonido original es formato 5.1CH

STEREO: El formato de salida de audio es Stereo aun si el sonido original es formato 5.1CH

PAGINA DE CONFIGURACIÓN DE AUDIO DIGITAL:

SALIDA DIGITAL:

SPDIF OFF: no hay salida digital (coaxial apagado), solo salida de audio análogo

ALL: Si este ítem es seleccionado, usted puede configurar el RAW.

PCM ONLY: En modo SPDIF/PCM, configure el canal PCM según su preferencia.

LPCM OUT:

Seleccione frecuencia PCM a 48 Khz. o 96 kHz.

Nota: Algunos amplificadores no soportan 96kHz, lo cual afectara la salida coaxial.

CONFIGURACION DOLBY DIGITAL:

Stereo: Seleccione la salida de audio a salida Stereo.

L-mono: Seleccione la salida de audio a canal mono-izquierda.

R-mono: Seleccione la salida de audio a canal mono-derecha.

Mix-mono: Seleccione la salida de audio a canal de mix-mono.

CONFIGURACIÓN DEL SISTEMA

DYNAMIC:

Seleccione esto para reducir el volumen general y mantener un sonido de audio definido.

PAGINA DE CONFIGURACION HDCD:

Usted puede seleccionar el filtro digital a 2x, 1x, o apagado.

PÁGINA DE CONFIGURACIÓN DE VIDEO:

SALIDA VIDEO:

OFF/APAGADO: Seleccione la salida de video a compuesto.

YUV: Seleccione la salida de video en formato de video análogo componente cuando conectando con terminales Y/U/V.

P-YUV: Seleccione señales progresivas YUV. La conexión es igual a YUV.

Nota:

Si la configuración del video difiere de la conexión física, el TV puede no tener imagen. En este caso, usted puede RESET/RESETEAR la máquina, y mantener hundido la tecla [V-MODE] hasta que la imagen regrese.

CONFIGURACION DEL COLOR:

CONFIGURACION DEL COLOR incluye: nitidez, brillo, contraste, Gamma, Hue, Saturación y Luma Delay.

Ajuste cada ítem en la Configuración de Color para obtener el color más apropiado para la pantalla del TV.

NITIDEZ: Hay tres opciones de modo de salida: ALTO/MEDIO/BAJO, puede presionar [enter] y [▲] y [▼] para escoger uno.

BRILLO: Use las teclas [◀] y [▶] para mover el medidor y ajustar el brillo.

CONTRASTE: Utilice las teclas [◀] y [▶] para mover el medidor y ajustar el contraste.

GAMMA: Hay cuatro opciones de modos de salida: ALTO/MEDIO/BAJO/NINGUNO, puede presionar [enter] y las teclas de dirección [▲] y [▼] para escoger uno.

HUE: Utilice los botones [◀] y [▶] para mover el medidor y ajustar el tinte.

SATURACION: Utilice los botones de [◀] y [▶] para mover el medidor y ajustar la saturación.

LUMA DELAY: Utilice los botones [▲] y [▼] para mover el medido y seleccionar una opción: 0T o 1T.

CONFIGURACION DE PREFERENCIAS

Sistema de TV:

Este producto soporta varios sistemas, incluyendo NTSC y PAL.

Si la TV sólo tiene un sistema NTSC o PAL, la pantalla estará intermitente y sin color cuando el sistema equivocado es seleccionado.

Para más información del formato de salida, por favor refiérase a las instrucciones de su equipo de TV.

MULTI: El sistema de TV es cambiado automáticamente según el sistema del disco.

NTSC: Este sistema es usado en USA, TAIWAN, JAPON, etc.

PAL: Este sistema es usado en CHINA, EUROPA, HONG KONG, etc.

Nota: Si el tipo de TV es diferente de esta configuración, su imagen tendrá blanco y negro saltando en la pantalla.

PBC: En este ítem, puede seleccionarlo en encendido o apagado.

AUDIO, SUBTITULO y PAGINA DE MENU DE LENGUAJE:

Estas son las configuraciones iniciales de su preferencia. Si la configuración es suportada por el contenido del disco, este funcionará. De otra manera los valores predeterminados del disco funcionarán. Esta configuración puede ser cambiada respectivamente hundiendo la tecla [AUDIO] y [SUBTITLE] durante reproducción.

CONTROL DE PADRES:

El nivel de control es para que los padres controlen el contenido para proteger a los niños de violencia y erotismo. Si el nivel del disco es más alto que el de la configuración, este no podrá ser reproducido.

CONFIGURACIÓN DE FÁBRICA:

Regresa las configuraciones a las iniciales de fábrica.

CONFIGURACIÓN DE CONTRASEÑA:

Cambia la contraseña. La contraseña inicial de fábrica es 136900. Usted puede seleccionar su propia contraseña de acuerdo a la indicación en pantalla. . Si usted olvida su contraseña, usted puede usar la contraseña general 136900 para decodificar.

CONTROL REMOTO

OPERACIÓN DEL CONTROL REMOTO

- Inserte las baterías a la caja. El control remoto apunta al sensor del remoto dentro de 8 metros y dentro de 30 grados hacia la izquierda o la derecha.
- Retire las baterías del control remoto si este no va a ser utilizado por mucho tiempo.

Instalación de la batería

- Remueva la cubierta de la batería.
- Inserte dos baterías (AAA) asegurando que la polaridad concuerde con las marcas dentro de la unidad.
- Coloque la cubierta nuevamente.

Nota: No mezcle baterías nuevas y viejas. Baterías débiles pueden derramarse y dañar el control remoto severamente.

MANEJO Y CUIDADO DE DISCOS



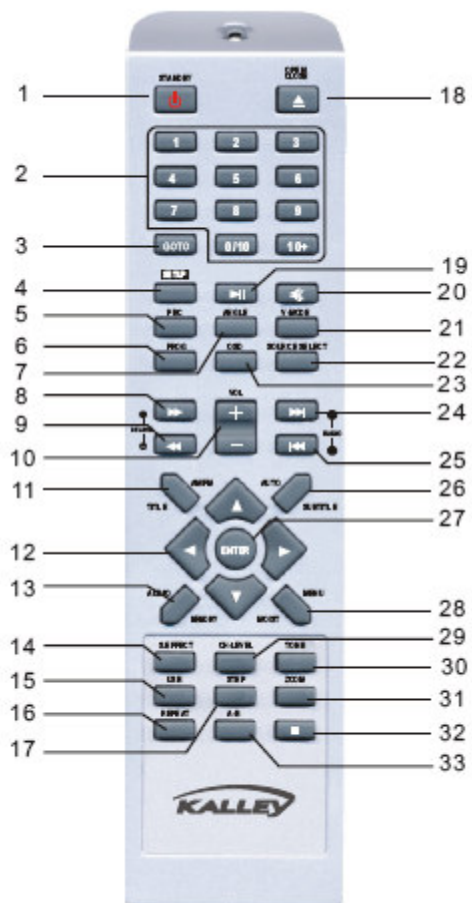











- 17. ESPERA
- 18. TECLAS NÚMEROS
- 19. IR A
- 20. CONFIGURACIÓN
- 21. PBC
- 22. PROG
- 23. ANGULO
- 24. ADELANTAR RÁPIDO
- 25. RETROCEDER RÁPIDO
- 26. VOLUMEN +/-
- 27. TITULO (AM/FM)
- 28. TECLAS DIRECCIÓN
- 29. AUDIO (MEMORIA)
- 30. EFECTO S.
- 31. USB
- 32. REPETIR
- 33. STEP

- 1. ABRIR/CERRAR
- 2. REPRODUCCIÓN/PAUSA
- 3. SILENCIO
- 4. V-MODE
- 5. SELECCION FUENTE
- 6. OSD
- 7. SIGUIENTE
- 8. PREVIO
- 9. AUTO (SUBTITULO)
- 10. ENTER
- 11. MENU (MO/ST)
- 12. CH-LEVEL
- 13. TONO
- 14. ZOOM
- 15. DETENER
- 16. REPETIR A-B

La siguiente es la operación básica para la unidad con el control remoto.

Por favor note que algunas de las funciones sólo son disponibles para algunos discos.

-  STANDBY
 -  SOURCE SELECT
 -  OPEN/CLOSE
 -  CH-LEVEL
 -  TITLE
 -  MENU
 -  PBC
 -  V-MODE
 -  STEP
 -  TONE
- Cambia de modo en espera a modo de operación.
 - Cambia la fuente A/V, entre DVD/Radio/Línea de entrada/MP3
 - Expulsa o carga la bandeja del disco
 - Presione esta tecla para seleccionar un canal, luego presione VOLUME +/- para ajustar su nivel.
 - Regresa al menú de títulos durante la reproducción de un disco DVD.
 - Regresa al menú anterior durante la reproducción de un disco DVD.
 - Cambia la función PBC a encendido o apagado.
 - Cambia la señal de modo de video (si está perdiendo imagen o la imagen es anormal, siga cambiando hasta que encuentre una imagen clara.)
 - Durante la reproducción de un disco DVD, VCD, presione [STEP] una vez, y la imagen se reproducirá al marco siguiente. Presione el botón [PLAY] para resumir la reproducción normal.
 - Presione [TONE], luego presione VOLUME +/- para controlar bajo y tiple.

SUBTITLE



ANGLE



1 2 3

4 5 6

7 8 9

10+ 0

STOP



USB



AUDIO



- Durante la reproducción de un disco con múltiples subtítulos, presione SUBTITLE continuamente, para seleccionar el subtítulo deseado.
- Durante la reproducción de un disco con múltiples ángulos, es conveniente para cambiar la vista del ángulo.
- Durante la reproducción de un disco VCD1.1, después de cargar el disco, utilice las teclas numéricas para seleccionar la pista o capítulo deseado directamente. Presione la tecla 10+ y luego otra tecla numérica para seleccionar una pista cuyo número sea mayor o igual a 10. También puede presionar la teclas numéricas para en las selecciones PROGRAM y MENU.
- Durante la reproducción de un disco DVD, VCD o CD, presione STOP una vez, y la unidad memorizará el punto de finalización previo. Presione el botón PLAY para ir a la reproducción. Presione STOP una segunda vez para detener la reproducción y terminar memoria.
- Durante la reproducción de un disco, presione PLAY/PAUSE una vez para pausar, presione PLAY/PAUSE nuevamente para regresar a la reproducción normal.
- Presione repetidamente para seleccionar la fuente de señal entre U-drive, tarjeta SD/MS/MMC y DVD.
- Cuando reproduzca DVD con más de una salida de audio, presione [AUDIO] para seleccionar uno.
- Presione este botón para una búsqueda hacia delante rápida
- Presione este botón para una búsqueda hacia atrás rápida.

REPRODUCCIÓN



- Durante la reproducción de un disco DVD, presione PREV para regresar al capítulo anterior.
Durante la reproducción de un disco VCD, CD, presione PREV para la pista anterior.

Algunos discos MP3 requieren que utilice las teclas de flechas para saltar pistas.



- Durante la reproducción de un disco DVD, presione NEXT para regresar al capítulo siguiente.
Durante la reproducción de un disco VCD, CD, presione NEXT para la pista siguiente.



Algunos discos MP3 requieren que utilice las teclas de flechas para saltar pistas.

- Si el disco tiene dos o más pistas, capítulos o títulos, seleccione el orden de reproducción según su preferencia. Presione este botón para ingresar al menú del programa.

Presione una tecla numérica para ingresar el número de la pista, título o capítulo. Si las pistas programadas son mayores de diez, presione NEXT para ir a la programación. (Máximo 20 ítems programables) Utilice las teclas arriba/abajo/izquierda/derecha para mover el cursores a START. Presione ENTER para comenzar la reproducción programada.



- Presione el botón REPEAT para repetir un título, capítulo o pista o el disco entero.







Durante la reproducción de un disco, presione REPEAT continuamente y en la pantalla del TV aparecerá repetir capítulo, repetir título, repetir todos, o cancelar repetición en turno.

Durante la reproducción de un disco VCD o CD, el turno es repetir pista, repetir todos y cancelar repetición.

Durante la reproducción de un disco MP3, el turno es sencillo, repetir uno, carpeta, repetir carpeta y cancelar repetición.



- Durante la reproducción de un disco DVD, VCD, CD, presione el botón A-B para repetir ciertos contenidos. Presione la tecla A-B en un punto de comienzo (A) y en un punto final (B) para seleccionar la parte a repetir. Presione el botón A-B una tercera vez para cancelar la repetición A-B y regresar a la reproducción normal.

-  • Presione GO TO para seleccionar tiempo de título, título de capítulo y tiempo de pista para reproducir. Usted puede usar las teclas numéricas para ingresar el tiempo al cual ir.
-  • Durante la reproducción de un disco DVD, VCD, presione ZOOM para acerca o alejar la imagen. En modo de acercamiento, presione las teclas arriba/abajo/izquierda/derecha para mover la imagen. La imagen no puede ser movida en modo de alejamiento.
-  • Presione S.EFFECT para obtener diferentes efectos de sonido.
-  • Presione VOLUME + para ajustar el volumen arriba
Presione VOLUME – para ajustar el volumen abajo
-  • Presione MUTE para apagar el sonido y el símbolo de mute aparecerá en pantalla. Presiónelo otra vez y visualizará MUTE OFF y el sonido regresará.
-  • Presione el botón OSD, para información relativa al disco que aparecerá en pantalla.

NOTA: Algunos botones no son necesarios para algunos tipos de máquinas. La operación normal no se verá afectada sin ellos!

REPRODUCCIÓN

REPRODUCCIÓN DE UN CD DE FOTOS

- Presione [■] y 12 pequeñas imágenes aparecerán en la pantalla.
- Presione [▲] [▶] [▼] [◀] para seleccionar la imagen deseada, luego presione [ENTER] para reproducción aleatoria.
- Presione [▶■] para pausar el CD de fotos. Presione [▶■] nuevamente para regresar la reproducción normal.
(Nota: Esta función es usada para disco Kodakpicture, no JPEG)

REPRODUCCIÓN DE UN DISCO MP3:

- Durante la reproducción de un disco MP3, hay un menú en la pantalla. Presione los botones [▲] [▼] para mover el cursor y seleccionar la pista o la carpeta y presione el botón [ENTER] para reproducir dicha pista o carpeta. (Algunos disco MP3 necesitan entrar a un sub-fólder para seleccionar la pista, hágalo presionando ENTER.)
- También puede usar las teclas numéricas para seleccionar la pista (por ejemplo: presione dos teclas numéricas [1] [0] y luego presione ENTER para reproducir la pista 10). Se necesita entrar a una carpeta para seleccionar pistas de la carpeta para reproducir MP3.
- Hay dos modos de reproducción para discos MP3: reproducción de carpetas y reproducción de archivos. El modo por defecto es la reproducción de carpetas; presione [PROG] para seleccionar el modo. En el modo de reproducción de archivos, la pantalla muestra el número de pistas total y la pista actual de reproducción. Utilice las teclas numéricas para seleccionar la pista deseada, o utilice los botones [▲] [▼] para mover a la pista seleccionada y presione ENTER para reproducir la pista.

OPERACIÓN DE LÍNEA DE ENTRADA:

- Esta unidad tiene 1 grupo extra de terminales de entrada, usted puede ingresar señales de audio análogo estéreo de otros aparatos tales como DVD, CD, etc., y el procesar la señal de entrada para encontrar su preferencia.

AUDIFONOS:

- Inserte audífonos a la entrada de audífono, y el sonido saldrá solamente por los audífonos. Si los retira, la salida del sonido regresará.

REPRODUCCIÓN DE SD y TARJETAS MMC/MC/USB

- Usted puede cambiar la fuente entre USB, Tarjeta SD/MS/MMC y DVD presionando [USB] repetidamente. Inserte un drive U a la interfaz USB. Cambie la fuente a USB para reproducir los archivos en él.
- Inserte una tarjeta SD/MMC/MS a la interfaz de tarjeta SD/MS/MMC. Cambie la fuente a SD/MS/MMC para reproducir los archivos en él.

Operación del radio:

- Cambio AM/FM
- Cambio Mono/Stereo en modo FM
- Después de seleccionar una estación y sintonizar una nueva frecuencia, presione MEMORY para empezar a guardar la frecuencia, y presione MEMORY otra vez para confirmar la acción de guardar.
- Búsqueda automática y presentación en modo FM/AM
- Los botones numéricos pueden ser usados para escoger una estación pregrabada. Por ejemplo, presione [0] y [2] para seleccionar la estación 02; presione [1] y [5] para seleccionar la estación 15.
- Búsqueda de frecuencia hacia arriba
- Búsqueda de frecuencia hacia abajo
- Saltar una estación adelante
- Saltar una estación hacia atrás

Nota: Bajo modo Tuner, los botones [Volumen+/-], [CH_LEVEL], [MUTE], [TONE] y [S.EFFECT] están disponibles. Por favor refiérase al capítulo reproducción para detalles.

LOCALIZACIÓN DE PROBLEMAS

Antes de recurrir a un servicio de mantenimiento, amablemente por favor revise usted mismo la siguiente tabla.

Síntoma	Causa (s)	Solución
Ninguna energía	El cable de energía no esta conectado correctamente.	Conecte el cable apropiadamente
	El fusible se está derritiendo	Reemplace un fusible con otro de las mismas especificaciones
Ninguna Imagen	El ajuste de video del TV es incorrecto	Seleccione un ajuste apropiado
	La configuración del reproductor es incorrecto	Seleccione un ajuste apropiado
	El cable de video está conectado incorrectamente	Conecte el cable apropiadamente
Ningún sonido	El cable de audio esta conectado incorrectamente	Conecte el cable apropiadamente
	La energía del equipo conectado está apagado	Prenda la energía
	El ajuste del Audio es incorrecto	Seleccione un ajuste apropiado de Audio
Imagen Distorsionada	Disco sucio	Limpie el disco
	En modo de adelanto ó retroceso rápido	Una pequeña distorsión algunas veces es normal
Luminiscencia no fija ó imagen con ruido	Influencia del circuito Anti-Copia	Conecte el DVD directamente a la TV
NO puede reproducir	No hay disco	Cargue un disco
	El disco está dañado	Limpie ó reemplace el disco
	El disco esta al revés	Cargue el disco correctamente
	El disco está sucio	Limpie el disco
	Existe un menú en la pantalla de TV	Use el SETUP para apagar el menú
	El control de padres está activado	Apague el control de padres ó cambie su configuración
Mal función de las teclas	Onda de energía u otra interferencia estática	Apague e intente de nuevo
El Control Remoto no funciona	No funciona	Apunte con el control remoto al censor
	El control remoto está muy alejado de la unidad DVD	Opere el control remoto a máx. 7 metros
	Las baterías están débiles	Reemplace las baterías
No puede localizar canales en modo de radio	La antena no está conectada	Conecte la antena
	El modo de fuente no está en modo de radio	Cambie al modo de radio

ESPECIFICACIONES

Micro Componente Hi-Fi

Fuente de energía		AC ~ 110V/60Hz
Consumo de energía		100W
Ambiente de trabajo	Temperatura	-10 ~ + 40° C
	Humedad Relativa	5% - 90%
Salida de disco	Sistema TV	MULTI/PAN/NTSC
	Nivel de Salida	1V (P-P 75 Ω NEGATIVE SYNCHRONISM)
	Nivel de Salida	1.0-2.2V (rms 1KHz/0Db)
	Rango de Frecuencia	20Hz-20KHz
	Peso-A S/N	>80dB (1KHz)
	Rango Dinámico	≥70dB(1KHz)
	RUIDO+THD	≤60dB(1KHz)
	WOW FLUTTER	Debajo del límite de la medida del aparato
Radio	Rango de frecuencia AM	522 – 1620KHz
	S/N (Peso-A)	46dB
	Rango de banda FM	87.5-108MHz
	S/N (STEREO)	40dB
Control de bajos		±7dB(200Hz)
Control de tibles		±7dB(10KHz)
Salida de energía		25WX2
Frecuencia de respuesta		±1.5dB(20Hz-20KHz)

