

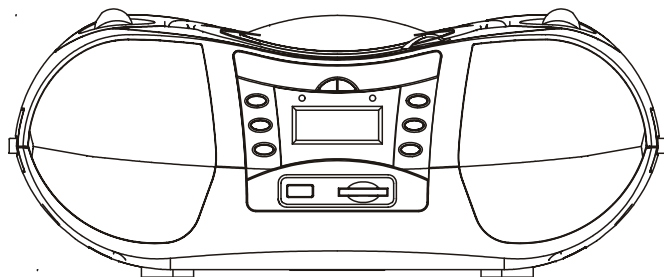

K-BMPU30

MANUAL DE INSTRUCCIONES

REPRODUCTOR PORTÁTIL DE DISCOS CD/MP3 CON RADIO Y
LECTOR DE USB Y TARJETA SD/MMC
POTENCIA DE ENERGÍA A 1.2W X 2 RMS



Por favor lea y siga estas instrucciones antes de usar su unidad.

Advertencia de goteo: Este producto no debe ser expuesto a goteo o salpiques y ningún objeto llenado con líquido como un vaso o florero o taza, debe ser colocado sobre el producto.
Advertencia de ventilación: Las aperturas de ventilación de este producto no deben ser cubiertas intencionalmente.

VISIÓN GENERAL DEL REPRODUCTOR

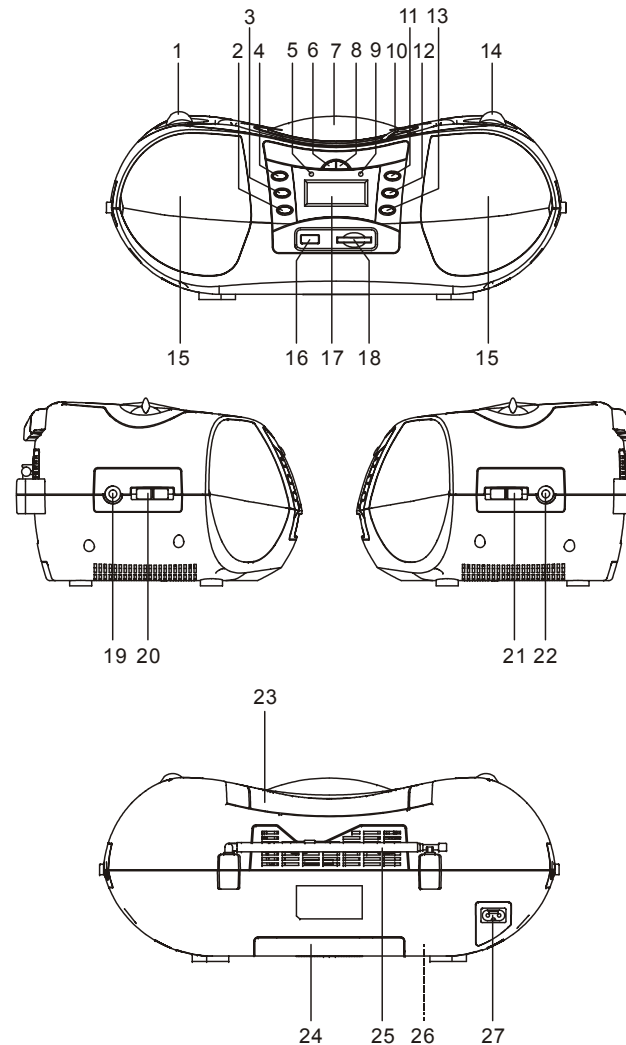

UBICACIÓN DE LOS CONTROLES

- | | |
|--------------------------------|--|
| 1. CONTROL DE VOLUMEN | 15. PARLATES |
| 2. BOTÓN DE BÚSQUEDA ABAJO | 16. PUERTO USB |
| 3. BOTÓN DE BÚSQUEDA ARRIBA | 17. PANTALLA LCD |
| 4. BOTÓN PLAY/PAUSE | 18. RANURA TARJETA SD/MMC |
| 5. INDICADOR DE ENCENDIDO | 19. CONEXIÓN AUDÍFONOS |
| 6. BOTÓN USB/TARJETA | 20. CAMBIO DE FUNCIÓN |
| 7. PUERTA CD | 21. CAMBIO DE BANDA |
| 8. BOTÓN DE MODO | 22. CONEXIÓN AUXILIAR |
| 9. INDICADOR FM ESTÉREO | 23. MANILLA PLEGABLE |
| 10. ÁREA DE APERTURA PUERTA CD | 24. COMPARTIMIENTO BATERÍAS |
| 11. BOTÓN STOP | 25. ANTENA TELESCÓPICA FM |
| 12. BOTÓN PROGRAM/EQ | 26. SELECCIONADOR VOLTAJE AC
(para versión de voltaje dual)
(opcional) |
| 13. BOTÓN A0+/ALBUM | 27. TOMA AC |
| 14. CONTROL DE SINTONIZACIÓN | |

FAMILIARÍCESE CON EL CONTENIDO DE LA PANTALLA LCD

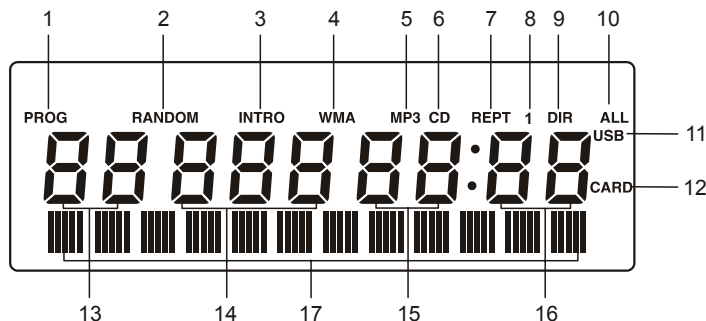

1. "PROG" se muestra durante Programación y la reproducción programada.
2. "RANDOM" se muestra durante la reproducción aleatoria.
3. "INTRO" se muestra durante la reproducción introductoria.
4. "WMA" se muestra cuando el archivo en reproducción es formato WMA.
5. "MP3" se muestra cuando el disco en reproducción es un CD-MP3.
6. "CD" se muestra cuando el disco en reproducción es un CD-DA.
7. "REPT" se muestra en los diferentes modos de repetición.
8. "1" se muestra junto con "REPT" cuando está en modo de repetición de una pista.
9. "DIR" se muestra junto con "REPT" cuando está en modo de reproducción de un álbum.
10. "ALL" se muestra junto con "REPT" cuando está en modo de reproducción de todas las pistas.
11. Esto se muestra cuando el reproductor lee datos de la memoria USB.

12. Esto se muestra cuando el reproductor lee datos de la tarjeta SD/MMC.
13. Esta figura es el número del álbum del disco en reproducción.
14. Esta figura es el número de pista del álbum actual en el disco MP3 o del número de pista actual de un disco CD.
15. Esta figura es el tiempo transcurrido en minutos de la pista en reproducción.
16. Esta figura es el tiempo transcurrido en segundo de la pista en reproducción.
17. Visualización de Texto Inglés. La información de la pista actual se visualiza adelantando en reproducción MP3.

SUMINISTRO DE ENERGÍA

■ OPERACIÓN DE LA BATERÍA

1. Retire la cobertura del compartimiento de la batería gentilmente.
2. Instale 8 baterías tamaño "C" (UM-2 o equivalente) cuidando que las polaridades observadas son correctas.
3. Reemplace la cobertura del compartimiento de las baterías.

NOTA:

- El cable de línea AC debe ser removido para la operación de la batería.
- Para evitar daños que puedan resultar del derrame de las baterías, retire las baterías cuando se tornen débiles o cuando la unidad no vaya a ser usada por un largo periodo de tiempo.

■ OPERACIÓN AC

Inserte una punta del cable de energía AC al toma AC ubicado en la parte posterior del reproductor, y la otra punta en la toma de la pared.

NOTA: Por favor asegúrese de que el Seleccionador de Voltaje AC es cambiado a su voltaje local (para versión de doble voltaje) (opcional).

NOTA: Si el enchufe AC de esta unidad no cabe en su toma AC, un adaptador de enchufes debe ser usado. Consulte su distribuidor local acerca del tipo de adaptador requerido.

REPRODUCIENDO EL RADIO

1. Deslice el Cambio de Función a la posición de RADIO, y el indicador de ENCENDIDO se iluminará.
2. Seleccione la banda deseada con el Cambio de BANDA.
3. Sintonice la emisora deseada rotando el control de SINTONIZACIÓN. (Mueva el control adelante y atrás hasta que obtenga el sonido más fuerte).
4. La antena incorporada AM (MW) y Antena Telescópica FM externa son direccionales.
 - Cuando esté recibiendo una sintonía FM, extienda completamente la Antena Telescópica y posicónela para que obtenga la mejor recepción.
 - Para sintonías AM (MW), rote todo el equipo hasta que la mejor recepción sea escuchada.
5. Ajuste el nivel del volumen a nivel de escucha comfortable.
6. Para apagar el radio, deslice el Cambio de FUNCIÓN a la posición de OFF/APAGADO, USB/TARJETA, CD/MP3/AUX.

NOTAS:

- Si una estación de FM (STEREO) es débil, o si usted escucha mucho ruido de fondo, intente mover la posición del Cambio de Banda a la posición FM (MONO). Esto muchas veces puede resultar en una recepción mucho más clara.
- Cuando el Cambio de Banda está puesto en FM STEREO y se está recibiendo una emisión Estéreo, el indicador de FM STEREO se iluminará.

CONEXIÓN DE AUDÍFONOS ESTÉREO

Una conexión para audífonos estéreo ha sido suministrada en la parte superior de la unidad para que usted pueda disfrutar de la música sin molestar a otros. Para usar esta conexión, conecte los audífonos (no incluido) y ajuste el VOLUMEN a un nivel confortable.

Nota: Cuando se conectan audífonos externos, el sonido a todos los parlantes principales de la unidad se silenciarán.

MANEJO Y MANTENIMIENTO DE UN DISCO COMPACTO

Siga las instrucciones de abajo para manejar y mantener sus discos para que ellos puedan obtener una larga vida sin problemas.

- Asegúrese de no sobar el lado del disco de color arco iris; maneje el disco por el borde.
- Exposición por largos periodos de tiempo a la luz solar, altas temperaturas y humedad dañarán al disco. Mantenga el área de almacenamiento limpio.
- Evite pegar láminas por ambos lados del disco. Escribir con artículos de punta fina debe ser evitado estrictamente.
- Limpie el disco desde el centro y luego hacia fuera con un paño seco y suave o con un cepillo para discos. Evite cualquier loción limpiadora o erradicador químico.
- Almacénelos en sus estuches cuando no estén siendo utilizados.



PROTECCIÓN ANTI-SHOCK

Un circuito especial dentro del reproductor garantiza que no habrá saltos en el sonido cuando el reproductor esté sujeto a shocks o agitación durante la reproducción de la música. El escáner del láser el disco CD/MP3 y guarda data por más de 60/120 segundos antes de donde la reproducción está en el disco. En caso de shocks o agitaciones o vibraciones, el reproductor lee de la memoria hasta que el láser puede leer el CD nuevamente. Pero si hay una vibración o agitación muy fuerte, el reproductor puede malfuncionar y saltos en el sonido pueden ocurrir.

Cuando esto ocurra, coloque el reproductor en una mesa nivelada donde no haya vibraciones. El sonido normal se resumirá inmediatamente.

CARGAR UN DISCO

1. Abrir la puerta del CD con el área de apertura de la puerta.
2. Cargue un disco con la lámina hacia arriba.
3. Cierre la puerta del CD.

REPRODUCIR UN CD

1. Deslice el Cambio de Función a la posición CD/MP3/AUX.
2. Siga los pasos anteriores para cargar un disco.
3. El reproductor comenzará a leer el disco inmediatamente la puerta del CD es cerrado, se muestra "READING" en el LCD.
4. Cuando el disco es leído exitosamente, TOC (total de contenidos) se muestra en el LCD y la reproducción comienza desde la primera pista.
5. Presione el botón Play/Pause una vez para detener la reproducción de música, el tiempo transcurrido de la pista se muestra y "PAUSE" aparece en la parte inferior de la pantalla para indicar que el reproductor está en modo de pausa; presione el botón Stop para detener la reproducción de música. La pantalla muestra TOC nuevamente con "STOP" en la parte inferior.

SALTO DE PISTAS Y BÚSQUEDA DE UN PUNTO ESPECÍFICO A REPRODUCIR

1. Presione una vez el botón SKIP/SEARCH arriba durante la reproducción de música para saltar a la siguiente pista. Para saltar a una pista específica adelante, presione este botón varias veces.
2. Presione una vez el botón SKIP/SEARCH abajo durante la reproducción de música para saltar al comienzo de la pista actual. Para saltar a una pista específica anterior, presione el botón varias veces.
3. Presione el botón 10+/ALBUM una vez durante la reproducción para saltar a la pista 10 pistas más adelante, dos veces para saltar a la pista 20 pistas adelante. Usted puede alcanzar la última pista del disco usando este botón. Presione este botón nuevamente en la última pista de un disco para ir a la primera pista para reproducir.
4. Mantenga el botón de SKIP/SEARCH arriba durante la reproducción de música para buscar rápidamente un punto específico de reproducción.
5. Mantenga el botón de SKIP/SEARCH abajo durante la reproducción de música para buscar rápidamente un punto específico de reproducción.

REPETIR UNA PISTA

Para repetir una pista preferida durante la reproducción, presione el botón MODE en el control remoto una vez, el LCD muestra "REPT 1". Luego seleccione su pista favorita usando los botones SKIP/SEARCH o +10/ALBUM. El reproductor repetirá la pista escogida hasta que usted oprima el botón STOP.

REPETIR TODAS LAS PISTAS

Para repetir todas las pistas, presione el botón MODE en el control remoto dos veces, el LCD muestra "REPT ALL". El reproductor repetirá todas las pistas hasta que usted oprima el botón STOP.

REPRODUCCIÓN INTRODUCTORIA

La reproducción introductoria es que los primeros diez segundos de cada pista son reproducidos en orden secuencial. Presione el botón MODE en el control remoto tres veces para entrar a este modo durante la reproducción, "INTRO" se muestra en el LCD. Presione el botón Play/Pause para comenzar la reproducción introductoria de la Pista No 1. Presione el botón Reproducción/Pausa nuevamente durante la reproducción Intro para salir del modo de reproducción Introductoria y la música normal se reproducirá. Presione el botón SKIP/SEARCH arriba para comenzar la reproducción INTRO desde la pista inmediatamente después a la pista actual. Presione el botón SKIP/SEARCH abajo durante el modo introductoria para comenzar la reproducción introductoria desde la pista actual.

REPRODUCCIÓN ALEATORIA

La reproducción aleatoria es que las pistas del disco son reproducidos aleatoriamente por el reproductor. Presione el botón MODE en el control remoto cuatro veces para entrar a este modo durante la reproducción, "RANDOM" se muestra en el LCD. Presione el botón de Play/Pause para comenzar la reproducción aleatoria. Las pistas en el disco se seleccionarán aleatoriamente para la reproducción y el equipo se detendrá automáticamente cuando todas las pistas son reproducidas. Presione el botón MODE una vez más para salir de la reproducción aleatoria y regresar a la reproducción normal desde la pista que haya alcanzado.

REPRODUCCIÓN PROGRAMADA

La reproducción programada es que las pistas del disco pueden ser editadas para que la reproducción se realice en el orden preferido con el botón PROGRAM.

En modo de detención del CD, presione el botón EQ/PROGRAM una vez, "PROG" se muestra en el LCD con "000" y la indicación de secuencia de programa "P-01", selecciona la primera pista a ser programada usando los botones SKIP/SEARCH o +10/ALBUM, presione el botón EQ/PROGRAM nuevamente para guardar y avanzar al siguiente paso de programación. La indicación de secuencia de programación cambiará a "P-02" esperando su siguiente selección.

Repita los pasos anteriores para programar más pistas. Un máximo de 20 pistas puede ser programado en la memoria en un orden preferido.

Presione el botón PLAY/PAUSE para comenzar la reproducción programada en el orden preferido después de que haya terminado de hacer la programación. El reproductor se detiene automáticamente después de que las pistas programadas son reproducidas.

Usted puede presionar el botón STOP para terminar la reproducción programada. En modo de programación detenida, presione el botón STOP nuevamente para eliminar la programación; presione el botón PLAY/PAUSE para comenzar la reproducción programada con el orden de programación idéntico al que hizo previamente.

REPRODUCCIÓN CD-MP3 (WMA)

Este reproductor tiene capacidad para CD's MP3. Se demora más tiempo para este reproductor en leer un CD-MP3 que un CD-DA. Espere pacientemente mientras que lo lee. Luego de que el CD-MP3 haya leído el disco exitosamente, el ícono "MP3" se muestra en el LCD junto con el número total de álbumes y pistas. Un segundo después, la reproducción comienza desde la primera pista del primer álbum.

LOCALIZANDO UNA PISTA O ÁLBUM Y BÚSQUEDA DE UN PUNTO ESPECÍFICO PARA REPRODUCIR

1. Presione una vez el botón SKIP/SEARCH arriba durante la reproducción de la música para saltar a la siguiente pista. Para saltar a una pista específica adelante, presione este botón varias veces.
2. Presione una vez el botón SKIP/SEARCH abajo durante la reproducción de la música para saltar al comienzo de la pista actual. Para saltar a una pista específica atrás, presione este botón varias veces.
3. Presione el botón +10/ALBUM una vez durante la reproducción para saltar a la pista 10 pistas adelante, dos veces para saltar a la pista 20 pistas adelante. Usted puede alcanzar la última pista del álbum actual usando este botón. Presione este botón de nuevo en la última pista de este álbum para ir a la primera pista de este álbum para reproducción.

4. Mantenga el botón SKIP/SEARCH arriba durante la reproducción de música para una búsqueda rápida para un punto específico a reproducir.
5. Mantenga el botón SKIP/SEARCH abajo durante la reproducción de música para una búsqueda rápida para un punto específico a reproducir.
6. Mantenga el botón 10+/ALBUM, el número del álbum se mostrará; presione el botón Skip/Search o +10/Album para seleccionar el álbum deseado; confirme la selección manteniendo oprimido el botón 10+/Album nuevamente, el número de pista muestra "000" para que usted seleccione; seleccione la pista deseada del álbum escogido usando el botón Skip/Search o 10+/Album. Finalmente, presione el botón de Play/Pause otra vez para comenzar la reproducción.

REPETIR UNA PISTA

Para repetir una pista preferida durante la reproducción, presione el botón MODE en el control remoto una vez, el LCD muestra "REPT 1". Luego seleccione su pista favorita usando los botones SKIP/SEARCH o +10/ALBUM. El reproductor repetirá la pista escogida hasta que usted oprima el botón STOP.

REPETIR UN ÁLBUM

Para repetir un álbum preferido durante la reproducción, presione el botón MODE en el control remoto dos veces, el LCD muestra "REPT DIR". Luego seleccione su pista favorita usando los botones 10+/Album y Skip juntos. El reproductor repetirá el álbum escogido hasta que usted oprima el botón STOP.

REPETIR TODAS LAS PISTAS

Para repetir todas las pistas, presione el botón botón MODE en el control remoto tres veces, el LCD muestra "REPT ALL". El reproductor repetirá todas las pistas hasta que usted oprima el botón STOP.

REPRODUCCIÓN INTRODUCTORIA

La reproducción introductoria es que los primeros diez segundo de cada pista son reproducidos en orden secuencial. Presione el botón MODE cuatro veces para entrar a este modo durante la reproducción, "INTRO" se muestra en el LCD. Presione el botón Reproducción/Pausa para comenzar la reproducción introductoria desde la Pista No 1. Presione el botón Reproducción/Pausa nuevamente durante la reproducción Intro para salir del modo de reproducción Introductoria y la música normal se reproducirá. Presione el botón SKIP/SEARCH arriba para comenzar la reproducción INTRO desde la pista inmediatamente después a la pista actual. Presione el botón SKIP/SEARCH abajo durante el modo introductoria para comenzar la reproducción introductoria desde la pista actual.

REPRODUCCIÓN ALEATORIA

La reproducción aleatoria es que las pistas del disco son reproducidos aleatoriamente por el reproductor. Presione el botón MODE cinco veces para entrar a este modo durante la reproducción, "RANDOM" se muestra en el LCD. Presione el botón de Play/Pause para comenzar la reproducción aleatoria. Las pistas en el disco se seleccionarán aleatoriamente para la reproducción y el equipo se detendrá automáticamente cuando todas las pistas son reproducidas. Presione el botón MODE una vez más para salir de la reproducción aleatoria y regresar a la reproducción normal desde la pista que haya alcanzado.

REPRODUCCIÓN PROGRAMADA

La reproducción programada es que las pistas del disco pueden ser editadas para que la reproducción se realice en el orden preferido con el botón PROGRAM.

En modo de detención del MP3, presione el botón EQ/PROGRAM una vez, "PROG" se muestra en el LCD con el número del álbum "01" y la indicación de secuencia de programa "P-01", seleccione el número del álbum a ser programada usando los botones SKIP/SEARCH o +10/ALBUM, presione el botón PROGRAM nuevamente para guardar; el número de pista "000" se muestra esperando su atención. Escoja la pista deseada con los botones SKIP/SEARCH o +10/ALBUM. Presione el botón PROGRAM nuevamente para confirmar la primera programación y avanzar al siguiente paso de programación. La indicación de secuencia de programación cambiará a "P-02" esperando su siguiente selección.

Repita los pasos anteriores para programar más pistas. Un máximo de 20 pistas puede ser programado en la memoria en un orden preferido.

Presione el botón PLAY/PAUSE para comenzar la reproducción programada en el orden preferido después de que haya terminado de hacer la programación. El reproductor se detiene automáticamente después de que las pistas programadas son reproducidas.

Usted puede presionar el botón STOP para terminar la reproducción programada. En modo de programación detenida, presione el botón STOP nuevamente para eliminar la programación; presione el botón PLAY/PAUSE para comenzar la reproducción programada con el orden de programación idéntico al que hizo previamente.

OPERACIÓN DE MEDIOS DE MEMORIA EXTERNA (USB, MMC/SD)

Prepare el reproductor para la operación de medios de memoria externa.

Inserte una memoria USB al puerto USB O inserte una tarjeta MMC/SD a la ranura de la tarjeta;

Deslice FUNCION al modo USB/CARD y la reproducción comenzará desde la primera pista.

NOTAS:

1. El reproductor lee datos de la tarjeta SD/MMC por defecto si hay insertados tanto memoria USB como tarjeta MMC/SD. Usted puede cambiar entre estos dos modos presionando el botón USB/SD en modo detenido.
2. La operación de cambiar entre modo USB y SD/MMC sólo es disponible cuando el reproductor está detenido.
3. En modo de reproducción USB: cuando se inserta una tarjeta SD/MMC a la ranura de la tarjeta, la reproducción USB se detendrá automáticamente y la tarjeta SD/MMC comenzará a reproducirse desde la primera pista.
4. En modo de reproducción de tarjeta SD/MMC: cuando se inserta una memoria USB al puerto USB, la reproducción SD/MMC se detendrá automáticamente y luego reiniciará desde la primera pista.

MODOS DE REPRODUCCIÓN VARIADOS SALTAR PISTAS Y BÚSCAR ENTRE PISTAS

Presione el botón SKIP UP una vez para saltar la pista actual y reproducir la pista siguiente, presione este botón continuamente para ir a las pistas de adelante.

Presione el botón SKIP DOWN una vez para saltar la pista actual y saltar al comienzo de la misma, presione este botón continuamente para retroceder a pistas anteriores.

Presione y mantenga los botones SKIP para iniciar escaneo rápido entre pistas; suelte uno de ellos para comenzar la reproducción de la música a una velocidad normal.

MODOS DE REPETICIÓN

Presione el botón MODE en durante el modo de reproducción para repetir la pista actual; el LCD muestra el ícono de repetir una pista.

Presione el botón MODE dos veces para repetir todas las pistas en el directorio actual, el LCD muestra el ícono de repetición de álbum.

Presione el botón MODE una tercera vez para repetir pistas guardadas en el medio de almacenamiento de datos (USB/Tarjeta MMC) como un todo; el LCD muestra el ícono de repetir todas las pistas.

REPRODUCCIÓN INTROSCAN

Presione el botón MODE una cuarta vez en el modo de reproducción para activar la reproducción introscaan inmediatamente; el reproductor tomará las pistas para reproducir los primeros 10 segundos de cada pista en orden secuencial después de que sea oprimido el botón PLAY/PAUSE. Usted puede oprimir el botón PLAY/PAUSE nuevamente para salir del modo de reproducción introscaan y regresar al modo de reproducción normal desde la pista a la que haya llegado.

REPRODUCCIÓN ALEATORIA

Presione el botón una quinta vez en el modo de reproducción para activar la reproducción aleatoria; el reproductor cogerá las pistas en un orden de secuencia aleatorio después de que sea oprimido el botón PLAY/PAUSE. Usted puede presionar este botón nuevamente para salir del modo de reproducción aleatoria y regresar a la reproducción normal.

ENTRADA DE AUXILIAR

Su reproductor puede ser usado como un poderoso amplificador para reproducir los programas de su radio portátil, equipo de TV o reproductor MP3 o cualquier equipo diseñado con señal de audio de salida LINE-OUT o parecidos.

Observe los siguientes pasos para conectar el equipo a otro aparato:

1. Encienda el equipo usando el cable eléctrico AC.
2. Deslice el Cambio de Función a la posición CD/MP3/AUX.
3. Conecte el aparato a la conexión AUX del equipo con el cable LINE OUT suministrado del aparato.
4. Encienda el aparato y comience la reproducción.

Fácil, cierto? En este momento usted podrá escuchar el sonido producido por los programas del aparato conectado.

SELECCIÓN EQ

Presione el botón Program/EQ continuamente durante la reproducción de un disco para seleccionar los efectos de sonido EQ entre DBB, POP, CLASSIC, JAZZ, ROCK y NORMAL.