

**KALLEY**

**K-B750MV**

**MANUAL DE INSTRUCCIONES**  
**REPRODUCTOR PORTATIL VCD/CD/MP3**  
**CON RADIO GRABADORA AM/FM ESTEREO**  
**Y CONTROL REMOTO**  
**PODER DE SALIDA EN RMS 1.5W x 2**

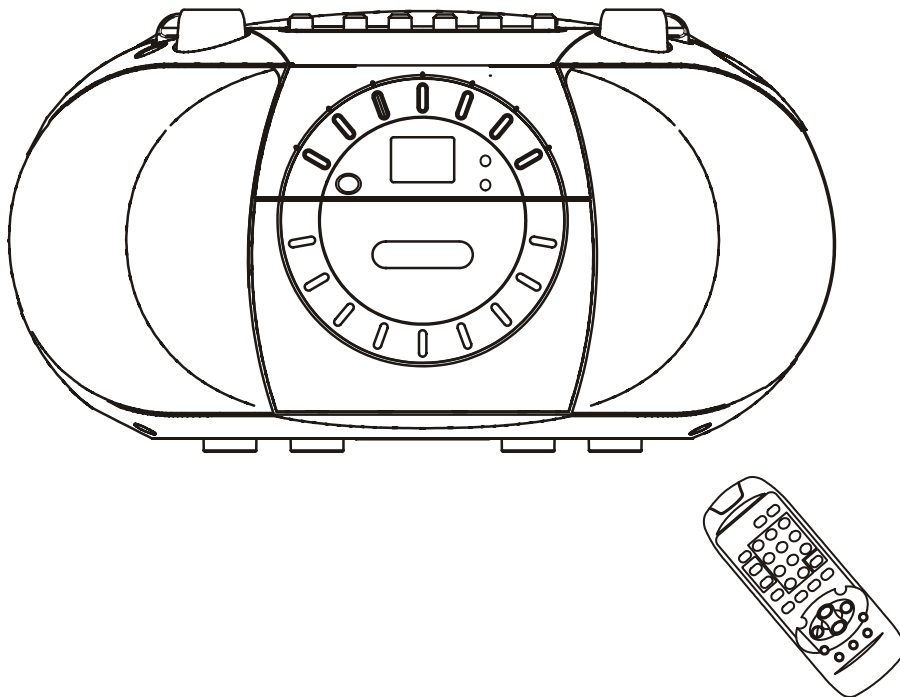

Por favor lea las instrucciones cuidadosamente antes de usar

**Advertencia contra el agua:** El producto no debe ser expuesto al agua ó al goteo y objetos con agua, como vasos, no deben ser puestos sobre el producto.

**Advertencia de ventilación:** La ventilación normal del producto no debe ser impedida, para el uso pretendido

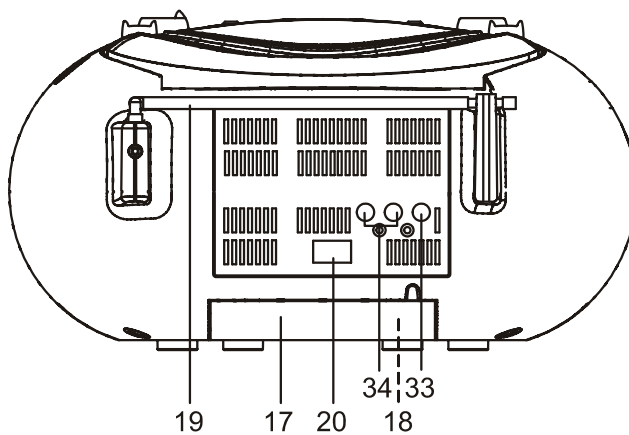
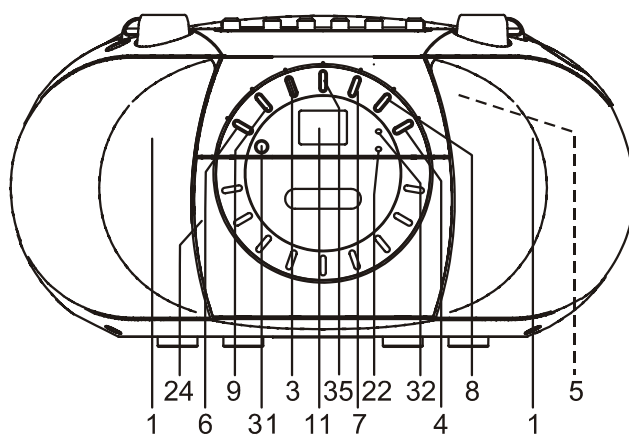
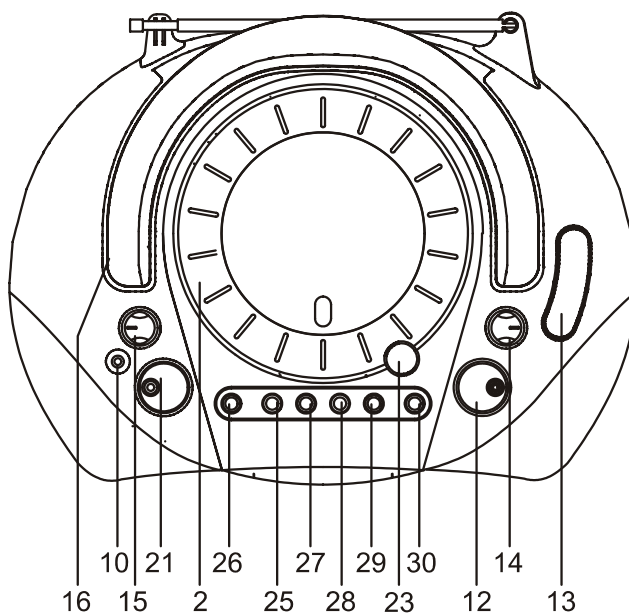

## LOCALIZACION DE LOS CONTROLES

- |   |   |
|---|---|
| 1. PARLANTES  | COMPARTIMENTO DE BATERIAS) (OPCIONAL)       |
| 2. PUERTA DEL CD  | 19. ANTENA FM TELESCOPICA                   |
| 3. BOTON PBC  | 20. CONECTOR DE CORRIENTE ALTERNA (AC)      |
| 4. BOTON DE BUSQUEDA Y RETROCESO RAPIDO                                   | 21. CONTROL DEL VOLUMEN                     |
| 5. MICROFONO INCORPORADO  | 22. INDICADOR DE ESTEREO FM                 |
| 6. BOTON DE PARAR   | 23. AREA PARA ABRIR CERRAR LA PUERTA DEL CD |
| 7. BOTON DE REPRODUCCION /PAUSA   | 24. PUERTA DEL CASETE                       |
| 8. BOTON DE BUSQUEDA Y AVANCE RAPIDO                                      | 25. BOTON DE PARAR EXPULSAR EL CASETE       |
| 9. BOTON P/N  | 26. BOTON DE PAUSAR EL CASETE               |
| 10. ENCHUFE DE AURICULARES  | 27. BOTON AVANCE RAPIDO DEL CASETE          |
| 11. PANTALLA DE DESPLIEGUE DE LCD (Pantalla de Cristal Líquido)           | 28. BOTON RETROCESO RAPIDO DEL CASETE       |
| 12. CONTROL DE SINTONIZADO  | 29. BOTON DE REPRODUCCION DEL CASETE        |
| 13. ESCALA DEL DIAL   | 30. BOTON GRABAR DEL CASETE                 |
| 14. INTERRUPTOR DE BANDA  | 31. SENSOR REMOTO                           |
| 15. INTERRUPTOR DE FUNCION  | 32. INDICADOR DE PODER                      |
| 16. AGARRADERA  | 33. ENCHUFES DE SALIDA DE VIDEO             |
| 17. COMPARTIMENTO DE LA BATERIA (PARTE TRASERA DE LA UNIDAD)              | 34. ENCHUFES DE SALIDA DE AUDIO             |
| 18. SELECTOR DE VOLTAJE AC (PARA LA VERSION DUAL DE VOLTAJE Y ADENTRO DEL | 35. BOTON DE MODO                           |

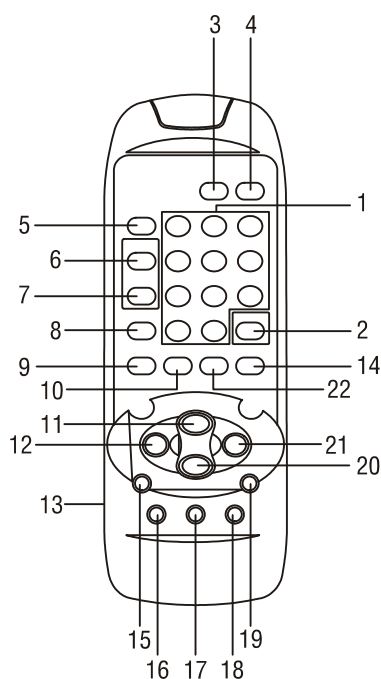

## CONTROL REMOTO

- |                                  |                               |
|----------------------------------|-------------------------------|
| 1. BOTONES NUMERICOS             | 13. PUERTA DE LAS BATERIAS    |
| 2. BOTON DE AUDIO                | 14. BOTON DE SONIDO           |
| 3. BOTON PBC                     | 15. BOTON DE MODO             |
| 4. BOTON P/N                     | 16. BOTON DE TONO ABAJO       |
| 5. BOTON OSD                     | 17. BOTON DE RESETEO DEL TONO |
| 6. BOTON DE REPETICION A-B       | 18. BOTON DE AUMENTO DE TONO  |
| 7. BOTON DE REPETICION 1/TODOS   | 19. BOTON DE TIEMPO           |
| 8. BOTON DE PROGRAMACION         | 20. BOTON DE PARAR / RETORNO  |
| 9. BOTON DE AUMENTO              | 21. BOTON DE SIGUIENTE / FF   |
| 10. BOTON DE DORMIR              | 22. BOTON DE DESPACIO         |
| 11. BOTON DE REPRODUCIR / PAUSAR |                               |
| 12. BOTON DE PREVIO / FB         |                               |

## INTRODUCCION

Favor lea a cabalidad estas instrucciones de y ellas le ayudarán a obtener el máximo rendimiento de este electrodoméstico. Desenvuelva cuidadosamente la unidad y ubíquela en una superficie nivelada, lejos de fuentes de calor excesivo, tales como radiadores.

## SISTEMA DE SUMINISTRO DE ENERGIA DE 2 FORMAS

Como se describe abajo, esta unidad está diseñada para operar de dos fuentes diferentes de energía:

### OPERACION DC

Este equipo funciona con 8 baterías de tamaño “C” UM – 2. Para un mejor rendimiento, siempre utilice baterías alcalinas de alto rendimiento.

#### PARA INSTALAR BATERIAS

- Remueva la cobertura del compartimento de baterías empujando suavemente hacia abajo y hacia afuera. Inserte 8 baterías de tamaño “C” UM–2.  
ASEGURESE DE OBSERVAR LA POLARIDAD CORRECTA (Símbolos “+” y “-”).
- Vuelva a poner la cobertura.

**NOTA:** Las viejas baterías se pueden reventar y gotear. Para evitar daños a su instrumento, remueva las baterías cuando la unidad va a ser guardada por largos períodos de tiempo o si las baterías se acaban.

**NOTA:** Para utilizar su equipo con energía de baterías, usted debe remover el cable AC de ambos tomas, el del tomacorriente de la pared y la parte trasera de la grabadora.

## ❑ OPERACION AC

Conecte un final del cable AC en el enchufe localizado en la parte trasera del reproductor, y la otra al tomacorriente estándar del hogar.

**NOTA:** Por favor asegúrese de que el selector de voltaje AC este cambiado a su voltaje local (Opcional).

**NOTA:** Si el conector AC de esta unidad no se ajusta a su tomacorriente AC, un adaptador debe ser usado (no incluido). Consulte su vendedor local para saber que clase de adaptador es requerido.

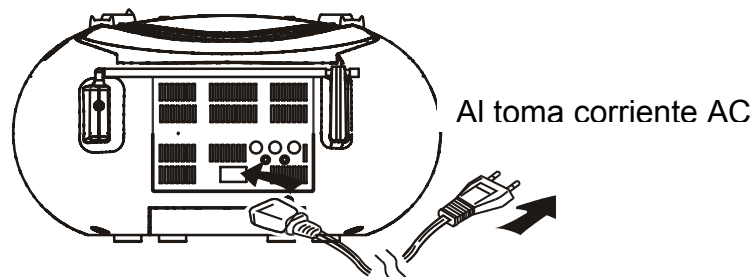

## PARA OPERAR EL RADIO

1. Conecte la unidad a la fuente de poder. Si el interruptor de FUNCTION (Función) no se encuentra apagado, la lámpara de energía se iluminará.
2. Deslice el interruptor de FUNCTION (Función) a la posición de RADIO.
3. Seleccione la banda de onda deseada con el interruptor de banda.
4. Sintonice la estación deseada rotando el control del sintonizador.
5. Rote de izquierda a derecha el control del sintonizador hasta alcanzar el más fuerte y claro sonido.
6. La antena de AM (MW) construida al interior y la antena FM telescópica son antenas direccionales. Cuando se recibe una transmisión de FM, extienda por completo la antena telescópica. La más fuerte recepción puede ser lograda rotando el equipo para AM o la antena telescópica para FM
7. Ajuste el nivel de volumen a un nivel auditivo confortable.
8. Para apagar el radio, deslice el interruptor de la función a la posición de apagado (OFF).

## FUNCIONES Y OPERACIONES DEL CONTROL PARA CONECTAR A UN EQUIPO DE TELEVISIÓN SIGA LO SIGUIENTE: NOTA:

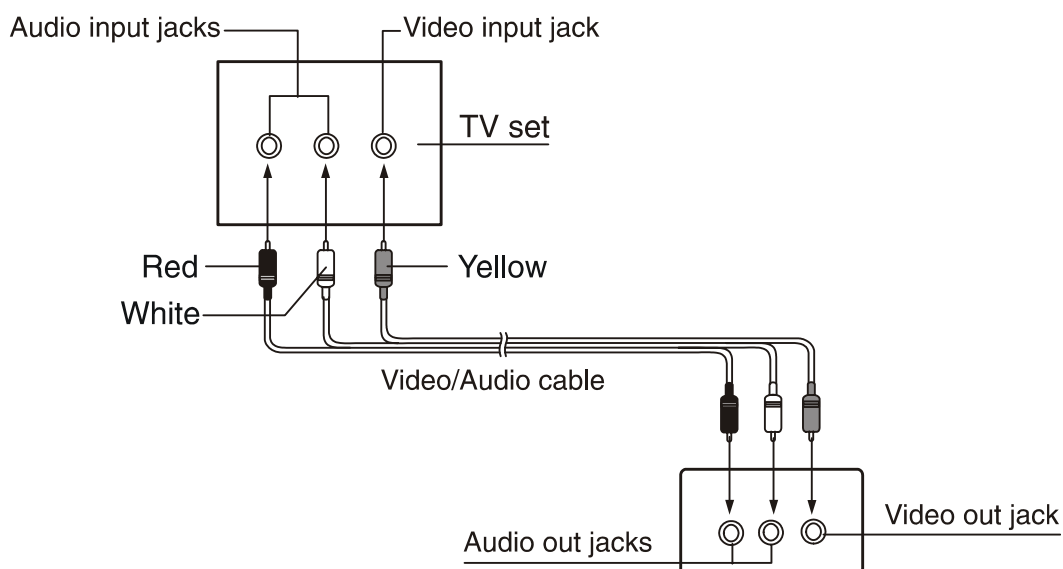

1. Este reproductor debe ser conectado a un televisor multi-sistema o NTSC TV para soportar el formato de la señal NTSC.
2. Asegúrese de que este reproductor y cualquier otro equipo a ser conectado estén puestos en el modo de espera o apagado y desconecte los cables de energía AC antes de comenzar cualquier conexión.
3. No bloquee los orificios de ventilación de cualquier equipo y organícelos de tal forma que el aire pueda circular libremente.
4. Lea cuidadosamente las instrucciones antes de conectar otro equipo.
5. Asegúrese de observar el codificado de colores cuando conecte los cables de audio y video.
6. Durante la reproducción, el volumen del TV puede ser más bajo que durante la recepción de señal de TV, etc. Si este es el caso, ajuste el volumen al nivel deseado.

**NOTA:** Cuando por primera vez se enciende la unidad y no funciona normalmente, por favor apáguela. Y encienda la unidad nuevamente después de haber revisado las conexiones correspondientes y haberse asegurado que están bien.

## EXPOSITOR LCD

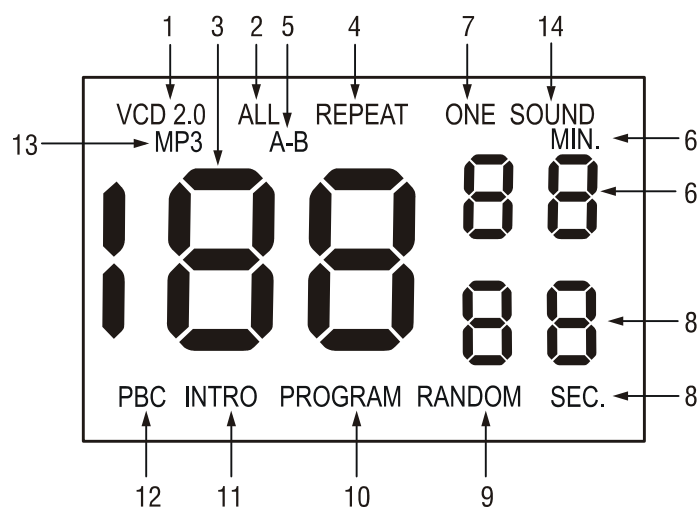

1. CD, VCD1.1 o VCD2.0 serán mostrados acá dependiendo del tipo de disco que está siendo reproducido en el compartimento de CD.
2. El tipo de repetición estará encendido mientras todas las pistas son repetidas.
3. El indicador de pistas muestra la pista en reproducción o el número total de pistas.
4. La función de repetición estará encendida mientras cualquier modo de repetición esté seleccionado.
5. El tipo de repetición estará encendido mientras repetición sea seleccionada en cualquier momento.
6. Las marcas de tiempo presente muestran los minutos de tiempo presente.
7. El tipo de repetición estará encendido mientras cualquier pista sea seleccionada para ser repetida en la reproducción.
8. La marca de tiempo presente muestra los segundos de tiempo presente.
9. El indicador de modo de reproducción estará encendido cuando el modo de reproducción al azar sea seleccionado.
10. El indicador de modo de reproducción estará encendido cuando la reproducción programada sea seleccionada.
11. Esta marca indica el estado de la introducción de pistas.
12. Cuando el modo de VCD2.0 es seleccionado, "PBC" se encenderá en el modo de reproducción.
13. Este modo de disco "MP3" será mostrado si el disco es de tipo MP3.
14. Este "SOUND" aparece cuando el botón de sonido es presionado en el control remoto.

## OPERACION DEL DISCO COMPACTO

### MANEJO DE LOS DISCOS

- A pesar de ser construido para aguantar cierta cantidad de efectos provenientes del polvo, arena y rayones, los discos deben ser tratados con cuidado normalmente de una forma similar a los discos análogos (Acetatos).
- Siempre proteja a los discos de rayones, arena y polvo etc. Es recomendado que si no se va a usar el disco por un largo período de tiempo este sea guardado en su caja original. Si un disco es tratado con un cuidado razonable, el único mantenimiento que necesitará para retener su excelente sonido de reproducción es la limpieza con un paño como se indica.



Cuando sostenga el disco sosténgalo de las dos maneras ilustradas (No tocar la superficie reproductora – el lado colorido en forma de arco iris).

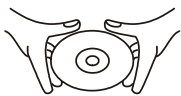

Para limpiar un disco, use solamente paños suaves. No utilice benceno ó thinner lo cual dañará su disco. El disco siempre debe limpiarse de una manera lineal desde el centro hacia afuera. Nunca en un movimiento circular.



Nunca coloque el disco en otros utensilios ó cerca de una fuente de calor. Evite colocar los discos en lugares donde estén expuestos a la luz directa del sol por largos períodos de tiempo.



### OPERACION DE LA UNIDAD PRINCIPAL VCD

1. Encienda la TV.
2. Conecte la unidad a la fuente de poder, si el interruptor de la función no está en la posición de apagado, el indicador de energía se iluminará.
3. Presione la puerta del CD para abrir la bandeja de disco.
4. Coloque un disco en la bandeja del disco. Sostenga el disco sin tocar cualquiera de las superficies, posícionelo con el lado impreso mirando hacia arriba, alineado con las guías, y posícionelo en su posición apropiada.
5. Cuando la bandeja del disco es cerrada presionando la puerta del CD, el reproductor comenzará a leer el disco inmediatamente.
6. Presione las teclas numéricas para seleccionar el número de la pista deseada.
7. Para parar o pausar la reproducción en el modo de reproducción, presione el botón PLAY/PAUSE (Reproducir / Pausa).

## **DISFRUTE DE CDS DE VIDEO CON LA REPRODUCCION DESDE EL CONTROL**

### **BOTON PBC**

1. Para reproducción de VCD2.0, presione este botón una vez para entrar a la exposición del modo del menú VCD2.0. Presione el botón dos veces para entrar al modo de avistamiento de nueve imágenes; presiónelo tres veces, la pantalla retornará a su reproducción normal (Presione el botón PBC para circular en estos tres tipos de modos).
2. Para reproducción de MP3, presione el botón PBC una vez para repetir una pista única; Presione el botón dos veces para repetir el directorio; presiónelo tres veces para repetir todas las pistas; Presiónelo cuatro veces para cancelar el modo de repetición.
3. Para reproducción de CD, presione el botón PBC una vez para repetir una pista única; Presione el botón dos veces para repetir todas las pistas; Presiónelo tres veces para cancelar el modo de repetición.

**NOTA:** Para la reproducción VCD, cuando el modo PBC se encuentra encendido, solo el retorno de la función puede ser materializado si presiona una vez el botón parar (STOP) en la unidad principal o en el control remoto. Presione el botón STOP dos veces, podrá parar la reproducción.

### **Botón P/N (Ajuste del sistema)**

1. Para la reproducción VCD, presione el botón P/N una vez para seleccionar el tipo NTSC, dos veces para seleccionar PAL usted obtendrá en mejor efecto de apreciación de audio y video.
2. Para reproducción de CD / MP3, en modo parado presione el botón P/N una vez para entrar al modo de programa, luego "PROG NUM" aparecerá en la pantalla, luego usted podrá seleccionar las pistas que desee presionando los botones de búsqueda y salto, luego presione el botón P/N para confirmar la selección; presione los botones de búsqueda y salto para continuar con la programación. Luego de haber terminado la programación, presione el botón de PLAY/PAUSE (Reproducción / Pausa) para comenzar la reproducción programada (Hasta 20 pistas pueden ser programadas).

### **BOTON DE BUSQUEDA / SALTO HACIA ADELANTE**

1. El menú avanzará hacia adelante en la pantalla en el modo del menú VCD2.0 mostrándolo mientras el botón de búsqueda / salto hacia adelante es presionado una vez.
2. En el modo de reproducción de VCD o CD & MP3, presione el botón una para seleccionar una pista adelante.
3. En el modo de reproducción de VCD o CD & MP3, presione el botón por mas de 0.5 segundos para hacer que la unidad entre en una clase 4 de avance rápido (abreviación RAF). La primera vez que presione este botón es para un RAF x1, la segunda vez es para un RAF x2, la tercera vez es para un RAF x3, la cuarta vez es para un RAF x4 y la quinta vez es para cancelar en RAF y entrar al modo de reproducción normal.

## **BOTON DE BUSQUEDA / SALTO HACIA ATRAS**

1. El menú avanzará hacia atrás en la pantalla en el modo del menú VCD2.0 mostrándolo mientras el botón de búsqueda / salto hacia atrás es presionado una vez.
2. En el modo de reproducción de VCD o CD & MP3, presione el botón una vez o más para seleccionar el comienzo de la pista o una pista previa.
3. En el modo de reproducción de VCD o CD & MP3, presione el botón por mas de 0.5 segundos para hacer que la unidad entre en una clase 4 de retroceso rápido (abreviación RAB). La primera vez que presione este botón es para un RAB x1, la segunda vez es para un RAB x2, la tercera vez es para un RAB x3, la cuarta vez es para un RAB x4 y la quinta vez es para cancelar en RAB y entrar al modo de reproducción normal.

## **BOTON ALEATORIO**

Durante la reproducción de un VCD, CD o MP3 o en modo de disco parado, presione este botón una vez para entrar al modo de reproducción aleatoria. Presione nuevamente este botón para cancelar la reproducción aleatoria.

## **OPERACION DEL CONTROL REMOTO VCD/CD/MP3**

### **BOTON P/N**

En el modo VCD / CD / MP3, presione el botón P/N para cambiar el sistema de TV entre "PAL" y "NTSC".

### **BOTÓN OSD**

En modo de reproducción, presione este botón para mostrar la hora actual en la pantalla de su TV y en el exhibidor LCD; presione dos veces para mostrar también el tiempo de reproducción restante de la pista actual; presione tres veces para mostrar el tiempo de reproducción restante en todo el disco en su TV y exhibidor LCD; finalmente presione cuatro veces para la exhibición de la hora en el exhibidor LCD.

### **BOTON PBC**

El botón posee la misma función que la del botón en la cara PBC en la unidad principal en el modo de muestra del menú VCD2.0, o VCD1.1 lectura rápida y reproducción.

## **BOTONES DE REPETICION**

### **REPETICION 1/TODOS**

1. Para la reproducción VCD / CD, presione una vez el botón repetir 1/Todos para repetir la pista actualmente en reproducción, dos veces para repetir la reproducción de todo el disco, tres veces para cancelar la función de repetición.
2. Para la reproducción MP3, presione una vez el botón repetir 1/Todos para repetir la pista actualmente en reproducción, dos veces para repetir la reproducción del catalogo (directorío), tres veces para repetir la reproducción de todo el disco, cuatro veces para cancelar la función de repetición.

### **REPETICION A – B.**

Repita secciones entre dos puntos específicas (repetición A – B).

1. Presione el botón repetir A-B durante la reproducción, en el punto donde desea que comience la reproducción (A).
2. Presione el botón A-B en el punto donde desea que concluya la repetición, (B) se reproduce la repetición de la sección entre los puntos A y B.
3. Presione el botón repetir A-B una tercera vez para retornar a la reproducción normal.

**NOTA:** No para la reproducción de MP3.

### **PROGRAMANDO LA REPRODUCCIÓN**

En modo parado, presione el botón una primera vez para ingresar al modo de programación. Se pueden escoger las pistas que desea programar con los botones numéricos. (Se pueden programar hasta 20 canciones).

**Operación:** Presione los botones numéricos después del botón de programación...las pistas escogidas serán programadas directamente, después presione el botón de Reproducción/Pausa para comenzar la reproducción.

### **REPRODUCCION DE AUMENTO**

1. En reproducción de VCD, presione una vez el botón de aumento para agrandar la imagen al doble de su tamaño, dos veces para que la imagen sea cuatro veces su tamaño, y presione tres veces el botón de aumento para resumir el tamaño normal.
2. El botón de aumento no posee uso en CD / MP3.

### **REPRODUCCION EN MOVIMIENTO LENTO**

Presione el botón de movimiento lento en la reproducción VCD.

1. Reproduzca el disco a una velocidad normal la primera vez. Cada vez que el botón es presionado, la reproducción se convierte en  $\frac{1}{2}$ ,  $\frac{1}{4}$ ,  $\frac{1}{8}$ ,  $\frac{1}{16}$ .
2. El botón de movimiento lento no posee uso en CD / MP3.

### **BOTON DE SONIDO**

1. Presionando el botón durante la reproducción VCD/MP3 diferentes veces le da diferentes tipos de efectos de sonido envolvente (CONCIERTO, TEATRO, ESTADIO, IGLESIA, 3D ROUND, VIVO, ESTANDAR).

2. Presionando el botón puede seleccionarlos pero no obtendrá resultados de salida en la reproducción de CD.

### **BOTONES NUMERICOS 0-9 / +10**

1. Cualquier pista puede ser seleccionada y reproducida presionando cualquier tecla de 0 – 9.
2. Presione una vez el botón +10 para seleccionar y reproducir las pistas sobre +10, adicionando diez con cada presión, ejemplo. Si usted presiona la tecla +10 y luego 3 para escoger y reproducir la pista 13, después de presionar dos veces +10 y el botón 3 para escoger y reproducir la pista 23.
3. No posee uso en las pistas seleccionadas en el modo de PBC encendido. Debe presionar la tecla de parar / retornar (STOP/RETURN) para retornar al menú principal de modo de exposición.

### **REPRODUCCION DE UN SOLO PASO**

1. Una imagen será expuesta después de presionar el botón una vez durante la reproducción VCD. Presione el botón reproducir (PLAY) (8 o 50) para resumir la reproducción VCD normal.
2. No posee uso en la reproducción CD/MP3.

### **BOTÓN DE MODO**

Durante la reproducción de VCD/MP3/CD, usted puede poner el modo de reproducción en aleatorio presionando el botón de Modo una vez. Presione dos veces para ingresar a modo de introducción de pistas y tres veces para cancelar el modo introductorio.

### **BOTON DE PARAR / RETORNAR**

1. El modo de reproducción de VCD2.0 retornará al menú principal modo de indicación si este botón es presionado.
2. Para la reproducción de VCD1.1 o CD o MP3, la lectura ligera de nueve imágenes será parada si este botón es presionado.
3. Las imágenes se moverán hacia abajo en el modo de imagen agrandada VCD si este botón es presionado.

### **BOTON DE SIGUIENTE / AVANCE RAPIDO (FF)**

1. En el modo de agrandamiento, las imágenes VCD se moverán hacia la derecha presionando el botón.
2. Las siguientes nueve imágenes de la décima bandeja serán mostradas presionando este botón en el modo de reproducción de nueve imágenes VCD.
3. Presione este botón para seleccionar la siguiente pista en el modo de reproducción de VCD o CD & MP3.
4. En el modo de reproducción de VCD o CD & MP3, presione el botón por mas de 0.5 segundos para hacer que la unidad entre en una clase 4 de avance rápido (abreviación RAF). La primera vez que presiones este botón es para un RAF x1, la segunda vez es para un RAF x2, la tercera vez es para un RAF x3, la cuarta vez es para un RAF x4 y la quinta vez es para cancelar en RAF y entrar al modo de reproducción normal.

## **BOTON DE PREVIO / (FB)**

1. En el modo de agrandamiento, las imágenes VCD se moverán hacia la izquierda presionando el botón.
2. Las primeras nueve imágenes de la décima bandeja serán mostradas presionando este botón en el modo de reproducción de nueve imágenes VCD.
3. Presione este botón para seleccionar las pistas hacia arriba en el modo de reproducción de VCD o CD & MP3.
4. En el modo de reproducción de VCD o CD & MP3, presione el botón por mas de 0.5 segundos para hacer que la unidad entre en una clase 4 de retroceso rápido (abreviación RAB). La primera que presiones este botón es para un RAB x1, la segunda vez es para un RAB x2, la tercera vez es para un RAB x3, la cuarta vez es para un RAB x4 y la quinta vez es para cancelar en RAB y entrar al modo de reproducción normal.

**NOTA:** En el modo de agrandamiento, las imágenes VCD se moverán hacia arriba presionando el botón PLAY/PAUSE (Reproducción / Pausa)

## **BOTONES b, # &**

Estos tres botones son usados para ajustar el tono del sonido acorde con su gusto.

## **BOTON DE AUDIO**

1. Presione el botón una vez, el sonido del canal izquierdo será canalizado por ambos canales el izquierdo y el derecho.
2. Presione el botón dos veces, el sonido del canal derecho será canalizado por ambos canales el izquierdo y el derecho.
3. Presione el botón una tercera vez para dar salida al sonido estéreo.
4. El modo de sonido estéreo existe mientras la energía es encendida.

## **BOTÓN DE TIEMPO**

La reproducción comienza desde la hora ingresada (ingrese minutos y segundos directamente) en el modo de reproducción de VCD.

Note: No aplica a MP3/CD

## **PARA INSERTAR LAS BATERIAS (PARA EL CONTROL REMOTO)**

1. Abra el compartimento para baterías deslizando la compuerta.
2. Instale 2 baterías de tamaño AAA/UM-4/R03 en el compartimento de baterías y que igualen la polaridad como se muestra en el compartimento de baterías.
3. Cierre la tapa del compartimento de baterías.

**NOTA:** Siempre remueva las baterías si el control remoto no va a ser usado por un mes ó más. Las baterías dejadas en el compartimento pueden gotear y causar daños.

## **RANGO DEL CONTROL REMOTO**

Utilice el control remoto con un ángulo de 30 grados con relación al sensor remoto y con una distancia de no más de 3 metros de distancia de la unidad principal.

## OPERACION DE LOS DISCOS COMPACTOS

### MANEJO DE LOS DISCOS

- A pesar de ser construido para aguantar cierta cantidad de efectos provenientes del polvo, arena y rayones, los discos deben ser tratados con cuidado normalmente de una forma similar a los discos análogos (Acetatos).
- Siempre proteja a los discos de rayones, arena y polvo etc. Nosotros recomendamos que si no se va a usar el disco por un largo periodo de tiempo este sea guardado en su caja original. Si un disco es tratado con un cuidado razonable, el único mantenimiento que necesitará para retener su excelente sonido de reproducción es la limpieza con un paño como se indica.

### ESCUCHANDO UN DISCO COMPACTO

1. Ajuste el interruptor de la función a la posición de CD.
2. Presione el botón OPEN (Abrir) para abrir la compuerta del CD.
3. Inserte el disco con el rotulo mirando hacia arriba.
  - No toque el lado de reproducción.
  - Centre el disco.
  - Coloque el disco con el rotulo mirando hacia arriba. No toque el lente.
4. Cierre la puerta, el disco comenzará a girar y el expositor mostrará el número total de pistas en el disco.
5. Presione el botón PLAY / PAUSE (Reproducir / Pausa) en el CD.
  - Presione una vez el botón durante la reproducción para pausar.
  - Presione nuevamente para resumir la reproducción.
6. Para saltar hacia adelante y saltar la pista. Presione el botón FORWARD BACKWARD SKIP / SEARCH (Búsqueda de Salto hacia adelante ó Salto hacia atrás) (◀◀ ó ▶▶) durante la reproducción para llegar a la pista deseada.
  - Presione el botón FORWARD SKIP (Salto hacia adelante) (▶▶) del CD para llegar a la siguiente pista del disco.
  - Presione el botón BACK SKIP (Salto hacia atrás) (◀◀) del CD para llegar al comienzo de la canción en reproducción.

Presione y mantenga oprimido el botón FORWARD BACKWARD SKIP / SEARCH (Búsqueda de Salto hacia adelante ó Salto hacia atrás) (◀◀ ó ▶▶) durante la reproducción para barrer a alta velocidad. Cuando se encuentra la sección deseada del disco, suelte el botón, la reproducción normal se resumirá.

### CONECTOR DE AUDIFONOS

Para escuchar su música de una forma privada, conecte unos audífonos de 3.5 mm en el enchufe de audífonos. El sonido de los bafles es automáticamente cortado.

**PRECAUCION:** Escuchar música a altos niveles de volumen por largos períodos de tiempo puede dañar sus oídos.

## CASETES

### SELECCION DE CINTA DE CASETE

- La calidad y la condición de las cintas de casetes utilizadas pueden tener un efecto directo en el desempeño de esta unidad. Casetes de baja calidad tienden a estirarse, y una cinta estirada puede fácilmente enredarse en el mecanismo reproductor, causando un daño mayor. Casetes estirados correrán a velocidades desiguales y distorsionarán cualquier grabación en ellos.

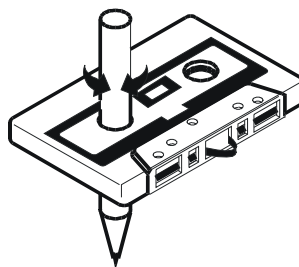
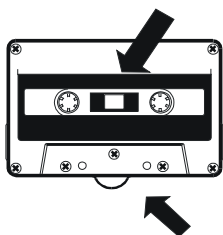

- Utilice solamente marcas bien conocidas.
- El uso de casetes de C-120 (120 minutos) no es recomendado. La extrema delicadeza de este casete puede resultar en quebrantamientos u otros problemas.
- Asegúrese de que no existan capas flojas de cinta, visibles a través de la ventana central del casete. Apriete estas capas flojas con un lápiz ó un estilógrafo antes de insertar el casete en la unidad.

### PARA EJECUTAR UNA CINTA DE CASETE

1. Abra la puerta de la casetera oprimiendo el botón STOP / EJECT (Para / Expulsar) (En algunos casos, usted tendrá que oprimir el botón STOP / EJECT dos veces dado que este botón tiene funciones combinadas).
2. Inserte el casete en los rieles de la puerta de la casetera, con la parte expuesta de la cinta mirando hacia arriba.
3. Cierre la puerta de la casetera.
4. Asegúrese de que el interruptor FUNCTION (Función) esté en la posición de la función TAPE (casete).
5. Presione el botón PLAY (Reproducir) de la casetera.
6. Ajuste el control de VOLUME (Volumen) de acuerdo a sus preferencias auditivas.
7. Para parar el casete manualmente, presione el botón STOP / EJECT (Para / Expulsar) en la casetera.
8. Para remover el casete, presione de nuevo el botón STOP / EJECT (Para / Expulsar) y la puerta de la casetera se abrirá.

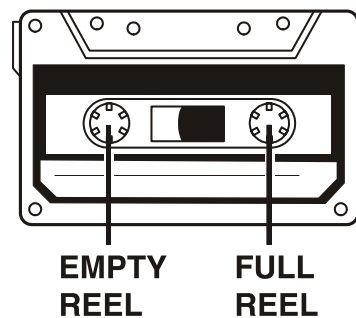

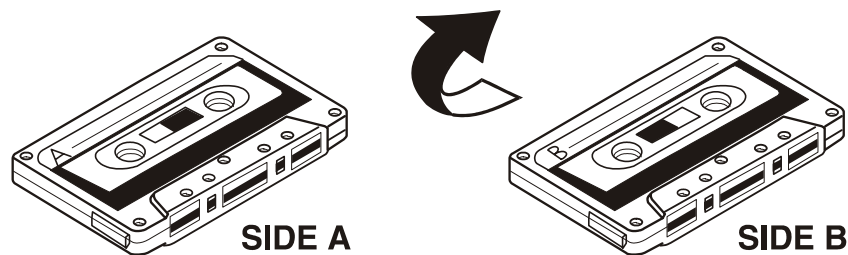

Descargue el casete, voltéelo y retorne el casete a su compartimento si desea reproducir el otro lado del casete

**NOTA:** Si el botón de PLAY salta, el casete ha llegado al final, remueva el casete, voltéelo y re-inserte el casete y presione el botón PLAY.

### **PARA GRABAR DESDE EL RADIO INCORPORADO**

1. Siga las instrucciones para la operación del radio.
2. Deslice el interruptor de la función a la posición de RADIO. El indicador de radio se encenderá.
3. Cargue la cinta de casete virgen en la puerta de la casetera.
4. Localice la porción de la cinta del casete donde va a comenzar la grabación usando los botones REWIND (rebobinar) ó FAST FORWARD (avance rápido).
5. Sintonice la estación que desea grabar, presione al mismo tiempo los botones RECORD (Grabar) y PLAY (Reproducir) en la casetera. Ambos botones deben permanecer oprimidos en el fondo una vez se liberen.
6. Ahora usted está grabando del radio incorporado y el proceso de grabación parara una vez se llegue al final de la cinta.
7. Para parar la grabación manualmente, presione el botón STOP / EJECT (Para / Expulsar) de la casetera.

**NOTA:** Si usted desea escuchar el casete después de la grabación, cambie el interruptor de la función a la posición de TAPE (Casete), presione el botón de REWIND (rebobinado) para rebobinar el casete a la posición donde comenzó la grabación, y luego presione el botón de PLAY (reproducir) para reproducir. Asegúrese que el control del volumen no esté al mínimo.

### **PARA GRABAR DESDE EL MICROFONO INCORPORADO**

1. Ajuste el interruptor de la función a la posición de TAPE (Casete).
2. Cargue la cinta de casete en la puerta de la casetera.
3. Presione al mismo tiempo los botones RECORD (Grabar) y PLAY (Reproducir) en la casetera. Ambos botones deben permanecer oprimidos en el fondo una vez se liberen.
4. Ahora usted está grabando y el proceso de grabación parará una vez se llegue al final de la cinta y se apague automáticamente.
5. Para parar la grabación manualmente, presione el botón STOP / EJECT (Para / Expulsar) de la casetera.
6. Para escuchar lo grabado, presione el botón de REWIND (rebobinado) para rebobinar el casete a la posición donde comenzó la grabación, y luego presione el botón de PLAY (reproducir).

## **PARA GRABAR DE UN DISCO COMPACTO**

1. Cargue la cinta de casete en la puerta de la casetera.
2. Cargue el disco compacto y cierre la puerta del CD.
3. Ajuste el interruptor de la función a la posición de CD, el indicador de CD se encenderá.
4. Presione el botón de PAUSE (Pausa) para el casete en la casetera.
5. Presione los botones RECORD (Grabar) y PLAY (Reproducir) en la casetera, para que queden en espera.
6. Comience la reproducción del CD, presionando el botón PLAY / PAUSE (Reproducir / Pausa) en el CD.
7. Presione y libere el botón de PAUSA en la casetera, cuando usted desee comenzar a grabar.
8. Presione el botón STOP / EJECT (Para / Expulsar) de la casetera, para parar la grabación.
9. Para escuchar lo grabado, cambie el interruptor de la función a la posición de TAPE (Casete), presione el botón de REWIND (rebobinado), y luego presione el botón de PLAY (reproducir).

## **CONTROL DE NIVEL AUTOMATICO (ALC)**

Este equipo posee lo ultimo en circuitos de control de nivel automático, por lo tanto, no es necesario que ajuste el volumen cuando realiza una grabación ó copia. Este circuito automáticamente graba al nivel de volumen correcto y previene una saturación.

**NOTA:** Mientras se graba usted puede ajustar el control del VOLUMEN al nivel de volumen deseado para escuchar, sin afectar el volumen de grabación.

## **ESCUCHANDO CON AUDIFONOS (NO INCLUIDOS)**

Para escuchar su música con audífonos, ajuste el control del volumen a su mínimo nivel, conecte los audífonos en el enchufe para estos, ajuste el control del volumen a sus preferencias auditivas. Cuando conecte los audífonos, interruptores internos especiales apagarán el sonido de los bafles automáticamente.

**PRECAUCION:** Escuchar música a altos niveles de volumen por largos periodos de tiempo puede dañar sus oídos.

## MANTENIMIENTO LIMPIANDO LAS CABEZAS DE LA CASETERA

Cuando las cabezas, espiga y el rodillo pinchador se ensucian, pueden resultar sonidos distorsionados, atenuado ó reducido durante la reproducción e incluso puede enredar el casete.

Remueva el casete y limpie con un copito humedecido con limpiador comercial especial para cabezales ó alcohol. Espere aproximadamente 10 segundos antes de usar para que el alcohol ó el líquido limpiador se seque.

